

KIVI

KIVI LED телевизор

Инструкция по эксплуатации

KIVI LED телевизор

Інструкція з експлуатації

KIVI LED телевизор

Пайдалану жөніндегі нұсқаулық



Ознакомьтесь с данным руководством перед использованием устройства.
Ознайомтесь з даною інструкцією перед використанням пристрою.
Құрылғыны пайдаланбас бұрын осы нұсқаулықты оқып шығыңыз.

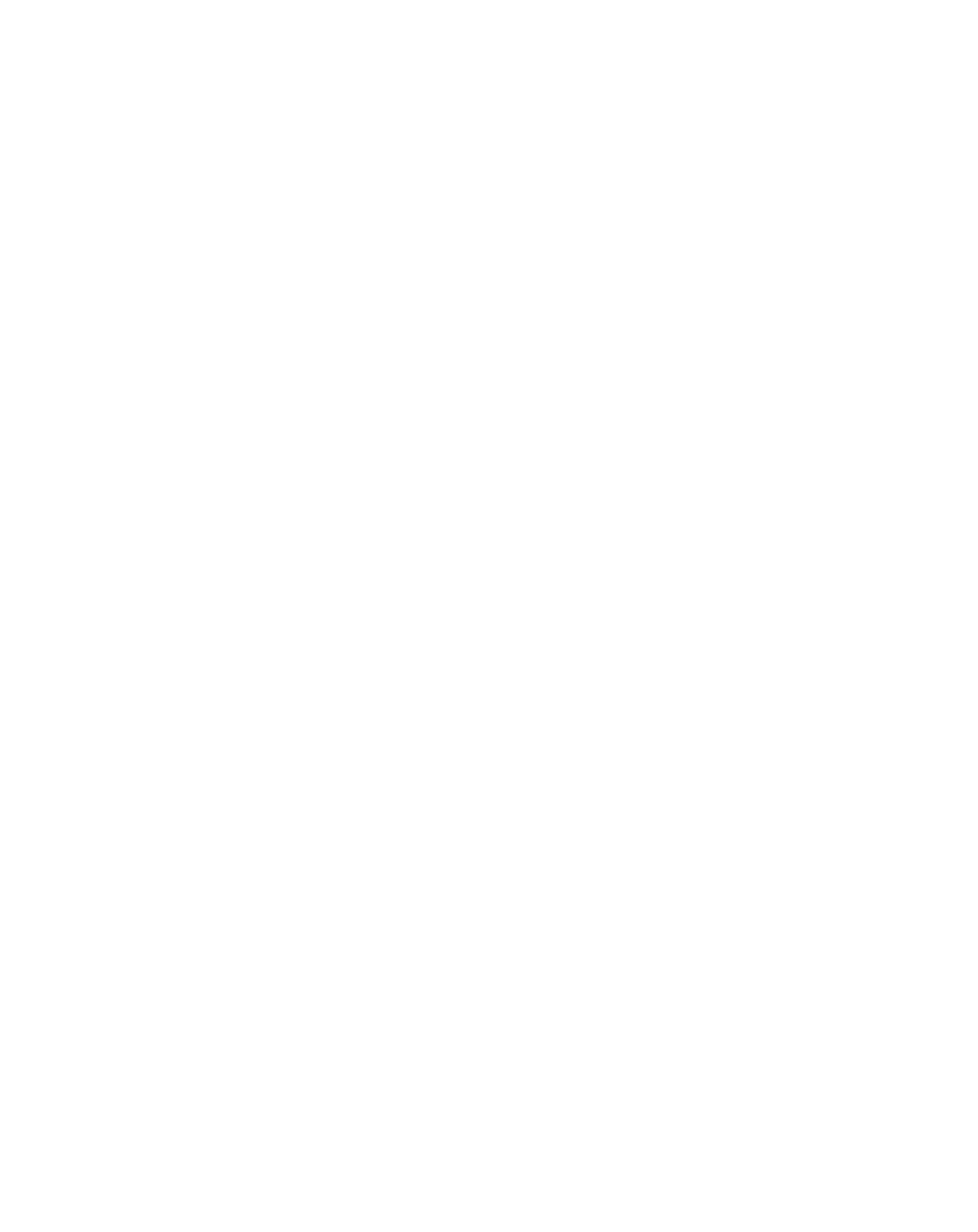
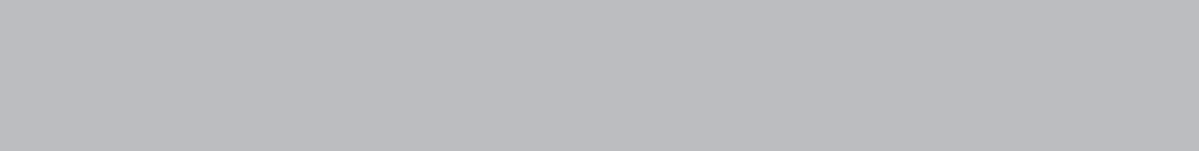

Содержание

RU

1. Общая информация	3-5
2. Правила безопасности и предупреждения	6-8
3. Характеристики	9
4. Установка	10-11
5. Пульт дистанционного управления	12-13
6. Порты подключения	14
7. Меню, Управление каналами и дополнительные настройки	15-18
8. Устранение неполадок	19

Зміст

UA

1. Загальна інформація	20-21
2. Правила безпеки та застереження	22-24
3. Характеристики	25
4. Установка	26-27
5. Пульт дистанційного управління	28-29
6. Порти для підключення	30
7. Меню, Управління каналами та додаткові налаштування	31-34
8. Усунення несправностей	35

Мазмұны

KZ

1. Жалпы ақпарат	36-37
2. Қауіпсіздік және ескерту ережелері	38-40
3. Сипаттамалары	41
4. Орнату	42-43
5. Қашықтан басқару пульті	44-45
6. Жалғау порттары	46
7. Мәзір, арналарды басқару және қосымша баптаулар	47-50
8. Ақауларды жою	51

Настоящее руководство по эксплуатации распространяется на телевизоры цветного изображения жидкокристаллические (LED) «KIVI», предназначенные для приема сигналов вещательного телевидения и содержит информацию, необходимую потребителю для правильной и безопасной эксплуатации.

Дана інструкція поширюється на телевізори кольорового зображення рідкокристалічні (LED) KIVI, призначені для прийому сигналів супутникового телебачення та містить інформацію, необхідну для правильної та безпечної експлуатації.

Осы пайдалану жөніндегі нұсқаулық тарату теледидарының сигналдарын қабылдауға арналған сұйық-кристалды (LED) «KIVI» түрлі-түсті бейнедегі теледидарларға қолданылады және тұтынушыға дұрыс және қауіпсіз пайдалану үшін қажетті ақпаратты қамтиды.

По вопросам настройки, функционала, а также жалоб и предложений, обращайтесь в нашу круглосуточную службу поддержки в режиме бесплатных звонков. На протяжении гарантийного периода Вы можете рассчитывать на бесплатное обслуживание Вашей техники.

Гарантия предусматривает бесплатный ремонт изделия, комплектующих в течении гарантийного срока.



К телевизору прилагается данное руководство пользователя. Также пользователям доступна цветная брошюра в электронном виде, с детальным описанием работы KIVI Vision (лаунчер, оболочка телевизора). Данное руководство доступно по ссылке doc.kivismart.com/manual и по QR-коду слева.

До телевизору додається цей посібник користувача. Також користувачам доступна кольорова брошура в електронному вигляді, з детальним описом роботи KIVI Vision (лаунчер, оболонка телевізора). Даний посібник за посиланням doc.kivismart.com/manual і по QR-коду зліва.

Теледидарға осы пайдаланушы нұсқаулығы қоса беріледі. Сондай-ақ, пайдаланушыларға KIVI Vision (лаунчер, теледидардың қабығы) жұмысының егжей-тегжейлі сипаттамасы бар электрондық түрдегі түрлі-түсті брошюралар қолжетімді. Бұл нұсқаулық doc.kivismart.com/manual сілтеме бойынша және сол жақтағы QR коды бойынша қолжетімді.

З питань налаштування, функціоналу, а також скарг і пропозицій, звертайтеся в нашу цілодобову службу підтримки в режимі безкоштовних дзвінків. Протягом гарантійного періоду Ви можете розраховувати на безкоштовне обслуговування Вашої техніки.

Гарантія передбачає безкоштовний ремонт виробу, комплектуючих протягом гарантійного терміну.

Баптаулар, функционал мәселелері, сондай-ақ шағымдар мен ұсыныстар бойынша біздің тәулік бойы қолдау қызметіне тегін қоңырау шалу арқылы хабарласыңыз. Кепілдік мерзімі ішінде жабдыққа ақысыз қызмет көрсетуге үміттене аласыз.

Кепілдік кепілдікті мерзімі ішінде жиынтықтаушы бұйымды тегін жөндеуді қарастырады.

BY: 8 820 032 100 86

KZ: 8 800 070 01 70

RU: 8 800 600 10 15

UA: 0 800 606 600

*Звонки с мобильных и стационарных телефонов бесплатные

* Дзвінки з мобільних і стаціонарних телефонів безкоштовні

* Ұялы және стационарлық телефондардан қоңырау шалу тегін

Важное замечание относительно программного обеспечения**Лицензия на программное обеспечение, прилагаемое к продукту**

Программное обеспечение данного продукта состоит из нескольких программных компонентов, и на каждое из этих отдельных компонентов распространяются авторские права разработчика.

В данном продукте используется компонент программного обеспечения, выполненный третьим лицом и указанный в Пользовательском соглашении.

Детально с пользовательским соглашением можно ознакомиться на сайте kivimart.com. Для начала использования телевизора необходимо подтвердить пользовательское соглашение, при первом запуске.

Весь контент, включая изображения, программный код, логотипы, графику, звуки и услуги, доступные через это устройство, принадлежат третьим лицам и охраняются авторскими правами, патентами, товарными знаками и/или другими законами об интеллектуальной собственности.

Такой контент и услуги предоставляются исключительно для Вашего личного некоммерческого использования. Вы можете использовать контент или услуги только в рамках разрешения со стороны владельца контента или поставщика услуг. Не ограничивая общий смысл вышесказанного, Вы не можете, если на то не получено разрешение соответствующего владельца контента или услуг, изменять, копировать, переиздавать, загружать, публиковать, передавать, переводить, продавать, создавать производные произведения, продвигать или каким-либо образом распространять любой контент или услуги, полученные с помощью этого устройства.

Начав пользоваться устройством, Вы признаете, что к вам не происходит передача или уступка прав на интеллектуальную собственность, и настоящее положение нельзя толковать как передача (отчуждение) и (или) уступку каких-либо прав на интеллектуальную собственность. Вы признаете, что несете ответственность в случае нарушения Вами прав интеллектуальной собственности третьих лиц, в частности авторских и смежных прав, а также исключительных прав на изобретение, полезную модель, промышленный образец или товарный знак. Вы признаете, что несете ответственность за правомерность использования приложений, которые будут установлены Вами или третьими лицами после начала использования устройства. Компания производитель и/или компания импортер продукции ТЗ «KIVI» ни при каких обстоятельствах не несет ответственности за нарушение прав интеллектуальной собственности третьих лиц, если такое нарушение было вызвано созданием, загрузкой, размещением, копированием или изменением информации, материалов или изображений в устройстве, выполненных Вами или третьими лицами после начала использования устройства.

RU

Наименован изделия	Телевизор цветного изображения жидкокристаллический торговой марки KIVI
Гарантийный срок	1 год (дополнительную информацию смотрите в гарантийном талоне)
Срок службы	5 лет
Температура при эксплуатации, °С	+15 – +35
Относительная влажность при хранении, %	45 – 75
Температура при хранении, °С	+5 – +40
Атмосферное давление, кПа/мм рт. ст.	86 – 106 / 650-800
Относительная влажность при эксплуатации, %	55 – 70
Потребляемая мощность в выключенном режиме	<0,5 Вт или отсутствует
<p>Заводы изготовители 1. Шэньчжэнь Эмтиси Ко., ЛТД. Эмтиси Индастриал парк, Ксяянган Нанван стрит, Лонганг дистрикт, Шэньчжэнь, Китай. 2. ООО "Телебалт Т" 236005, Россия, Калининград, ул.Камская 62</p> <p>Импортеры 1. Беларусь: ООО "КИВИСМАРТБЕЛ" г. Минск, ул. Петра Мстиславца, д.9, пом. 10, 2. Украина: ТОВ «Бигтрейд» 01103, г. Киев, ул. Михайла Бойчука 30А, оф. 28 3. Казахстан: ТОО "КИВИСМАРТ КАЗАХСТАН" Казахстан, город Нур-Султан, район Сарыарка, улица Бейбітшілік, здание 14, офис 1507</p> <p>Транспортирование и хранение. Упакованные телевизоры допускается транспортировать всеми видами транспорта в условиях, соответствующих группе 5 ГОСТ 165150 – 69 при температуре окружающего воздуха от + 50 до – 40°С и относительной влажности воздуха от 75 до 100 %. Хранение телевизоров должно осуществляться в условиях группы 1 по ГОСТ 15150 – 69 при температуре окружающего воздуха от + 5 до + 40°С и отсутствии в воздухе кислотных, щелочных и других агрессивных примесей.</p> <p>Информация о сертификации "Ростест-Москва" Акционерное общество "Региональный орган по сертификации и тестированию", Адрес: 117418, РОССИЯ, город Москва, пр-кт. Нахимовский, д.31 №ЕАЭС RU C-RU.АЯ46.В.14436/20, Серия RU №0252664, срок действия с 03.07.2020 г. по 02.07.2023 г.</p>	
<p>Рекомендация только для стран в которых распространяются директивы ЕС. Данное устройство удовлетворяет требованиям директивы 2014/53/EU. Максимальная мощность передачи сигнала Bluetooth: 100мВт при частоте 2,4-2,4835 ГГц Максимальная мощность передачи сигнала Wi-Fi: 100мВт при частоте 2,4-2,4835 ГГц</p>	

*Детальную информацию о происхождении продукта в вашем регионе можно найти на этикетке на упаковке или самом продукте.

BY: 8-820-032-100-86

KZ: 8-800-070-01-70

RU: 8-800-600-10-15

UA: 0-800-606-600

***Звонки с мобильных и
стационарных телефонов
бесплатные**

Правила безопасности и предупреждения

- Используйте сертифицированный кабель с логотипом HDMI. В противном случае – это может привести к ошибкам соединения или может не отображаться изображение.
- В целях обеспечения безопасности и для продления срока использования изделия, не рекомендуется использовать нелицензионное ПО (программное обеспечение).
- На любые повреждения, травмы или неисправности, возникшие в результате использования нелицензионных компонентов или ПО, гарантия не распространяется.
- Следите за тем, чтобы все винты были правильно вставлены и надежно закручены. (Если винты затянуть недостаточно сильно, телевизор может наклониться после установки или быть неустойчивым).

Транспортировка

- Время выдержки телевизора при комнатной температуре до включения питания после транспортирования или хранения при пониженной температуре окружающей среды должно быть не менее 5 часов.
- Транспортировать телевизор необходимо строго в вертикальном положении, без колебаний в стороны, в коробке или упаковочных материалах, в которых телевизор поставляется.
- Прежде чем поднимать и переносить телевизор, отключите кабель питания и все остальные кабели.
- При перевозке, следите за указателем нахождения дисплея на коробке. Не кладите коробку на сторону дисплея на угловые поверхности.
- Транспортировку, распаковку, перенос телевизора рекомендуется совершать двумя людьми.
- Держите телевизор за корпус сверху и снизу. Ни в коем случае не держите устройство за дисплей и не переносите, удерживая его за подставку.

Распаковка

Перед использованием ТВ снимите аккуратно без рывков транспортировочную пленку, чтобы не повредить панель ТВ.

Снятие транспортировочной пленки на панели не влияет на гарантию или условия возврата товара. На плёнке могут быть надписи и символы. Перед началом использования рекомендуем снять пленку.

Перечень повреждений, не допускающих дальнейшую эксплуатацию телевизора:

- сетевой шнур или вилка повреждены.
- экран телевизора поврежден.
- при попадании на телевизор влаги.
- после падения телевизора.

Жидкокристаллическая-панель — это высокотехнологичное изделие. В процессе работы на панели могут появляться крошечные черные или цветные точки, заметные только при детальном осмотре экрана с близкого расстояния. В определённых рамках, данный эффект является нормой для такого типа дисплеев и не влияет на производительность устройства и качество изображения. Точную оценку состояния панели (и других потенциальных неисправностей устройства) проводит только авторизованный сервисный центр с помощью специального оборудования.

В зависимости от места просмотра (слева/справа/сверху/снизу) яркость и цветность панели может изменяться. Этот происходит ввиду особенностей строения панели. Это не связано с производительностью устройства и не является неисправностью.



Класс II



Данный символ указывает на то, что данный продукт имеет двойную изоляцию между напряжением сети и опасных для пользователя деталей. При техническом обслуживании использовать только оригинальные запчасти.



После окончания срока службы данное изделие подлежит сдаче в соответствующий пункт приема электрического и электронного оборудования для последующей переработки и утилизации.

Обеспечивая правильную утилизацию, вы помогаете сберечь природные ресурсы и предотвращаете ущерб для окружающей среды и здоровья людей, который возможен в случае ненадлежащего обращения.

Более подробную информацию о пунктах приема и утилизации данного вида аппаратуры можно получить в местных муниципальных органах или на предприятии по вывозу бытового мусора.

RU

Правила и условия эффективного, безопасного использования товара

1. Сохраните эту инструкцию.
2. Соблюдайте все меры предосторожности.
3. Следуйте всем инструкциям.
4. Не используйте устройство рядом с водой.
5. Вытирайте устройство сухой тканью.
6. Не блокируйте отверстия вентиляции, устанавливайте в соответствии с инструкцией.
7. Не устанавливайте устройство рядом с источниками обогрева.
8. Не пренебрегайте целостностью вилки питания. Если Ваша розетка не подходит, обратитесь к специалисту.
9. Берегите кабель питания от случайных повреждений. Кабель питания необходимо положить таким образом, чтобы на него нельзя было случайно наступить или зажать предметами, помещенными на него или рядом с ним. Особое внимание следует уделить местам, где шнур соединяется с электрическими розетками, устройствами.
10. Используйте только совместимые аксессуары.
11. Выключайте устройство во время грозы или вашего отсутствия в течении длительного периода.
12. Предоставьте сервисное обслуживание и ремонт квалифицированным специалистам. Не используйте поврежденное каким либо образом устройство (попадание влаги, повреждение кабеля и пр.).
13. Следите за целостностью вилки и шнура питания.
14. Не накрывайте устройство и вентиляционные отверстия.
15. Не используйте вблизи открытых источников огня.
16. Утилизируйте устройство и аксессуары согласно правилам и соответствующим стандартам.
17. Используйте устройство в сухом, чистом, вентилируемом помещении.
18. Не устанавливайте на устройство ёмкости с жидкостью.
19. Расстояние от отопительных устройств должно быть не менее 1м, температура воздуха от +15°C до 35°C, относительная влажность воздуха 55–70%.
20. Подключайте ТВ с помощью реле или стабилизатора напряжения, чтобы уберечь телевизор от возможных скачков напряжения.
21. Не пытайтесь применять вместе с данным устройством оборудование/кабели с разъемами, форма и назначение которых не совпадают с предусмотренными производителем данной продукции.

Правила очистки поверхности телевизора

1. Если на экране телевизора имеется транспортировочная наклейка, после ее удаления может остаться небольшое загрязнение. Удалите загрязнения перед просмотром телевизора.
2. При чистке на внешней поверхности изделия и на экране могут появиться царапины. Чтобы предотвратить появление царапин, протирайте внешнюю поверхность телевизора и его экран мягкой тканью, предназначенной для ухода за LCD экранами.
3. Не распыляйте воду или другие жидкости непосредственно на телевизор. Попавшая внутрь изделия жидкость может стать причиной повреждения, возгорания или поражения электрическим током.

4. Для очистки корпуса телевизора используйте мягкую сухую ткань. Не используйте легковоспламеняющиеся жидкости (например, бензин, растворители) или моющие средства.

Для удаления неподатливых пятен допускается нанесение на ткань небольшого количество средства для очистки экранов. Выключите телевизор и салфеткой из микрофибры аккуратно протрите экран, удаляя жирные пятна и отпечатки пальцев. Выполняйте очистку выключенного из сети телевизора.



ВНИМАНИЕ:

Для снижения риска поражения огнём или электричеством не используйте данное устройство при высокой влажности.



ВНИМАНИЕ:

При неправильной установке литиевых батарей возможен взрыв. Батареи заменять батареями того же или аналогичного типа.

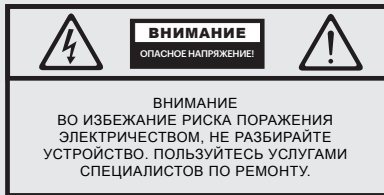

Данный символ указывает на опасность поражения электрическим током.

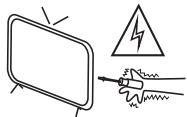

Данный символ указывает на необходимость соблюдения соответствующих инструкций.

Предупреждения

ТВ находится под высоким напряжением. Не пытайтесь разобрать телевизор. Обращайтесь за помощью в авторизованные сервисные центры.



Не устанавливайте и не бросайте какие-либо предметы на поверхность ТВ. Не допускайте попадания жидкости на аппарат.



Во избежание возникновения возгорания или поражения электрическим током не используйте аппарат под дождем или не подвергайте ТВ воздействию влаги.



Не устанавливайте ТВ на неустойчивые поверхности. Падение ТВ может стать причиной получения телесных травм и повреждений аппарата.

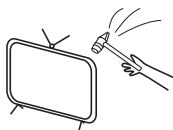

Оберегайте ТВ от падений, ударов и столкновений с другими предметами это может стать причиной травм и поломки. Эксплуатация аппарата детьми должна производиться только под присмотром взрослых.

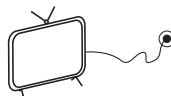

Если Вы не используете телевизор длительное время, вытаскивайте его вилку питания из сети. Вилка изделия используется для отключения устройства, поэтому она должна быть доступна.



Не перекрывайте вентиляционные отверстия корпуса.

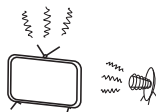

Не подвергайте устройство воздействию прямых солнечных лучей или других источников тепла. Не устанавливайте рядом с ТВ источники открытого пламени, например, свечи.



Не устанавливайте ТВ на сетевой шнур. Вилка изделия должна быть доступна для отключения в случае экстренной ситуации.

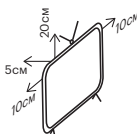

Соблюдайте минимальные расстояния ТВ от окружающих предметов. Не допускайте перегрева устройства.

Характеристики

Модель	24H600KW 24H600KD	32H600KD	40U600KD	43U600KD	50U600KD	55U600KD	65U600KD
Размер экрана по диагонали, дюйм/см	24/61	32/81	40/102	43/109	50/127	55/140	65/165
Разрешение дисплея	HD 1366x768	HD 1366x768	UHD 3840x2160				
Тип подсветки	Direct LED						
Соотношение сторон	16:9						
Уд. мощность раб. режима, Вт/см ²	0,023	0,018	0,022	0,017	0,019	0,019	0,018
USB 2.0	2						
HDMI	2	3					
HDMI 2.0	HDMI 1.4a		HDMI 2.0				
Wi-Fi	2.4Ghz b/g/n						
Композитный вход RCA	Да		Да (комбинированный)				
Оптический аудиовыход	Да						
Порт 3,5 (аудио)	Да						
Ethernet	Да						
CI	Нет	Да					
Антенна RF (75 Ом тип IEC)	Да						
Аналоговый тюнер	Да						
Цифровой тюнер	DVB-C, DVB-T2						
Bluetooth	Нет	Да					
Напряжение питания	100-240В - 50 Гц						
Стандарт VESA, мм	100x100	200x100	200x200/100	200x200		400x200	
Тип болтов VESA	M4	M4	M6	M6	M6	M6	M6
Ширина, высота, глубина, мм	550x325x60	730x427x68	901x511x64/ 912x530x65	966x560x64	1123x650x62	1238x714x61	1455x837x64
Размеры с подставкой, мм	550x366x175	730x467x180	901x574x231/ 912x588x222	966x622x231	1123x711x231	1238x776x269	1455x900x313
Масса нетто, кг	2,9	4,5	6,4/7,1	7,7	10,9	13,2	18,3

Комплектация:

Телевизор, пульт дистанционного управления, руководство по эксплуатации, гарантийный талон, подставки 2 шт, крепежные болты 4 шт, батареи AAA 2 шт, этикетка энергоэффективности, технический лист (микрофиша).

9

**Комплектация, внешний вид и спецификации продукта могут отличаться или могут быть изменены изготовителем без уведомления.

*Показатели питания, потребления электроэнергии относятся к работе ТВ режиме "Дом", показатели в режиме "магазин" могут отличаться в большую сторону.

Установка ТВ на подставку



Рекомендовано производить монтаж подставки двумя людьми.

Выберите ровную, плоскую поверхность, на которой Вы будете производить монтаж.

Чтобы обезопасить дисплей и корпус от повреждений, постелите на поверхность чистую ткань или используйте упаковочный конверт, идущий в комплекте с телевизором.

Положите ТВ на дисплей, держа его так, чтобы центр тяжести не был на углах и сторонах. Извлеките из упаковки с аксессуарами 4 крепёжных винта и зафиксируйте ими подставку, соответственно указанных на них символах (L - левая, R - правая). Указания нанесены исходя из фронтального вида ТВ.

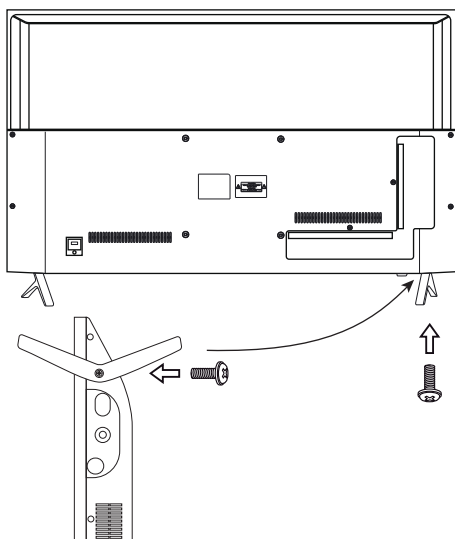

Во избежание повреждений надежно закрепите ТВ на стене в соответствии с требованиями инструкции по установке.

Установка ТВ на кронштейн



Рекомендовано производить монтаж ТВ на кронштейн двумя людьми или квалифицированным специалистом.

Телевизор не комплектуется болтами для установки устройства на кронштейн.

Выберите ровную, плоскую поверхность, на которой Вы будете производить монтаж.

Чтобы обезопасить дисплей и корпус от повреждений, постелите на поверхность чистую ткань или используйте упаковочный конверт, идущий в комплекте с телевизором.

Положите ТВ на дисплей, держа его так, чтобы центр тяжести не был на углах и сторонах. Произведите монтаж элементов кронштейна с помощью четырёх винтов, совпадающих по ширине с отверстиями в ТВ. Для выбора кронштейна, руководствуйтесь параметрами VESA, указанными в данной инструкции.

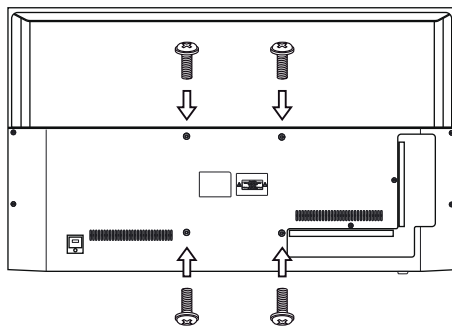

Параметры VESA смотрите в таблице на 9 стр.

Подключение антенны к телевизору

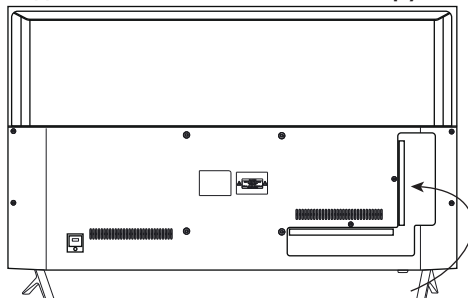

Примечание:

Изготовитель, импортер, поставщик не несёт ответственности за повреждение составляющих ТВ в следствие подачи высокого напряжения через порт антенны.



Входящее сопротивление: 75 Ω

Для стабильного приема цифровых телеканалов рекомендуем использовать антенну со встроенным усилителем.

RU

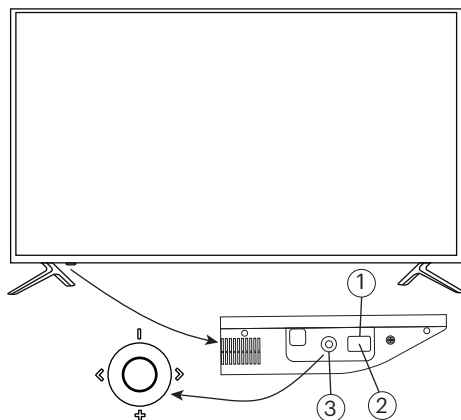
Передняя панель

1. ИК датчик для пульта
2. LED индикатор статуса (синий - ТВ в режиме ожидания, ответ на сигнал ИК пульта. Не активен - ТВ включён или отсутствует подача питания)
3. Джойстик управления

Джойстик

Джойстик управления расположен справа от датчика включения.

Статус	Вниз/Вверх	Влево/Вправо	Нажатие
Выключено	Нет	Нет	Нажмите для включения
Меню	Переместиться Вниз/Вверх	Влево/Вправо	Нажмите для подтверждения. Зажмите для выключения
Воспроизведения	Меню воспроизведения	Перемотка назад/вперед	Нажмите для подтверждения

HDMI® Термины HDMI и HDMI High-definition Multimedia Interface и логотип HDMI являются товарными знаками или зарегистрированными товарными знаками HDMI Licensing Administrator, Inc.

HIGH-DEFINITION MULTIMEDIA INTERFACE

Подключение карты условного доступа CI

CAM - модуль с картой условного доступа CI можно приобрести у местного поставщика услуг цифрового кабельного вещания, а также получить у него информацию об использовании карты CI. При возникновении затруднений при работе с картой CI - просьба обратиться к поставщику услуги.

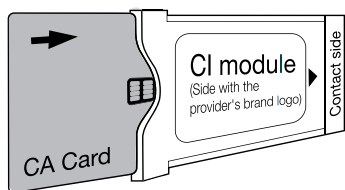
**Пульт KIVI**

Дальность действия ПДУ (пульт дистанционного управления) до 10 метров (при отсутствии помех или иных препятствий сигнала)

Для использования ПДУ сначала необходимо вставить батарейки так как показано на схематической картинке. Для корректной работы пульта следует направлять его на ИК (инфракрасный) датчик ТВ. Рекомендуем использовать только щелочные батарейки.

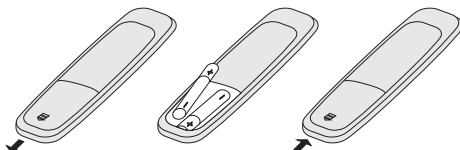

Не используйте новые батареи вместе со старыми. Это может привести к перегреву и протечкам батарей. Элементы питания не должны подвергаться нагреву от прямых солнечных лучей, огня или электрических обогревателей. Не вставляйте неперезаряжаемые элементы питания в зарядное устройство. Не храните в пульте батарейки более одного месяца, если не используете.

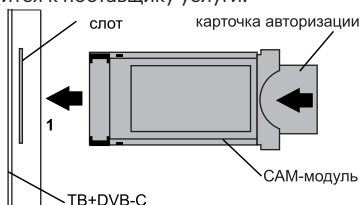

Пульт ДУ (KIVI RC30, RC80BT)

Данный пульт оснащён микрофоном и работает по технологии Bluetooth.

Примечание:

Данный пульт требует синхронизации с ТВ, которая происходит при первом включении. Для этого одновременно нажмите кнопки «Назад» ↶ и «Меню» ≡ и, удерживая эти кнопки некоторое время, дождитесь световой индикации на пульте. Если световая индикация не происходит, проверьте наличие или работоспособность батареек в пульте ДУ. После успешной синхронизации осуществится переход к следующему экрану настроек - «Выбор языка».

Его также можно подключить вручную через меню настроек.

Пульт, сопряжённый с конкретным ТВ будет работать только с данным ТВ, до момента принудительного отключения пульта.

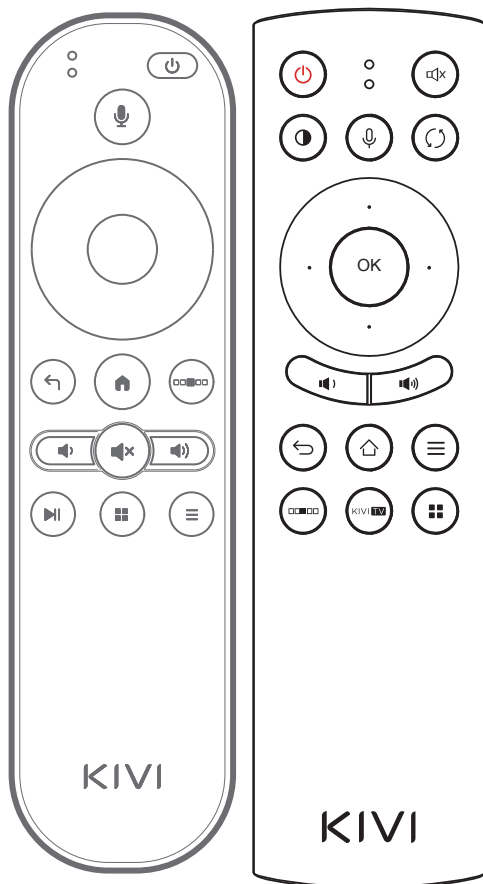

Назначение клавиш:

-  Включение \ Выключение ТВ.
-  MUTE. Включение и выключение звука.
-  Активация микрофона при удерживании.
-  ОК \ Ввод \ Подтвердить.
-  Стрелки навигации по меню и приложениям.
-  Громкость ниже \ Громкость выше.
-  Назад \ Вернуться \ Отмена \ Закрыть.
-  HOME. Выйти на главный экран.
-  Меню \ Опции.
-  Вызов «быстрого меню» управления ТВ
-  Мультимедийная кнопка.
-  Переключение режимов изображения.
-  Возврат на предыдущий канал.

KIVI REMOTE

Вы также можете использовать Ваш смартфон в качестве пульта управления.

Для этого скачайте приложение Kivi Remote в Play Market или App Store и установите его.

Для работы программы, Ваш смартфон и ТВ должны быть подключены к одной сети.

Подробные требования для приложения читайте в описании программы в соответствующем магазине приложений.

*Данная модель пульта поставляется только с моделями, оснащёнными функцией Bluetooth.

*ТВ поставляется с пультом моделей RC30 или RC80 BT в зависимости от партии.

*Без синхронизации пульта с ТВ по блютуз не будет работать часть функций, в т.ч. голосовой поиск.









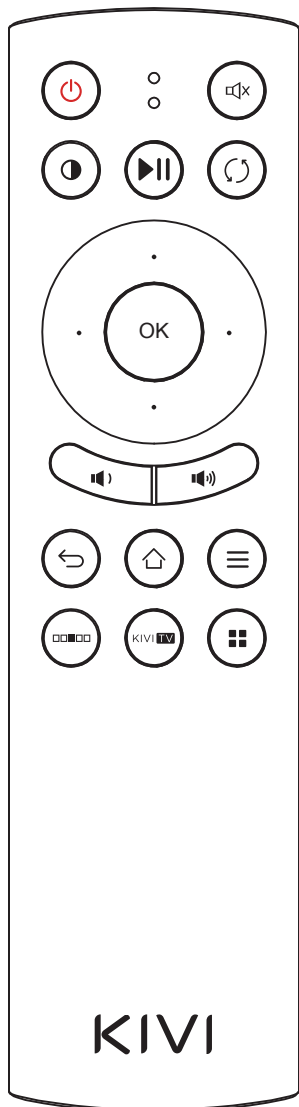
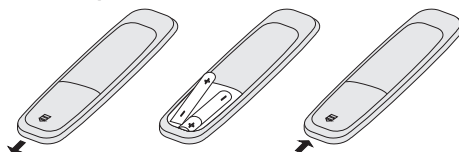





*Комплектация может отличаться или может быть изменена изготовителем без уведомления.

RU

Инфра-красный пульт ДУ 24" (KIVI RC80 IR)

Для использования пульта ДУ сначала необходимо вставить батарейки так как показано на схематической картинке. Для корректной работы пульта следует направлять его на ИК датчик ТВ.

**Назначение клавиш:**

-  Включение \ Выключение ТВ.
-  MUTE. Включение и выключение звука.
-  Переключение режимов изображения.
-  Воспроизведение \ пауза.
-  Возврат на предыдущий канал.
-  ОК \ Ввод \ Подтвердить.
-  Стрелки навигации по меню и приложениям.
-  Громкость ниже \ Громкость выше.
-  Назад \ Вернуться \ Отмена \ Заккрыть.
-  HOME. Выйти на главный экран.
-  Меню \ Опции.
-  Вызов «быстрого меню» управления ТВ
-  KIVI TV Запуск ТВ сигнала (через приложение или соответствующий порт).
-  Мультимедийная кнопка.

KIVI REMOTE

Вы также можете использовать Ваш смартфон в качестве пульта управления. Для этого скачайте приложение Kivi Remote в Play Market или App Store и установите его.

Для работы приложения, Ваш смартфон и ТВ должны быть подключены к одной сети. Подробные требования для приложения читайте в описании приложения в соответствующем магазине приложений.

Подключение устройств

Этот телевизор совместим с большинством устройств воспроизведения видео. Вы можете подключать к нему аудио, видео и другие устройства согласно данному руководству и руководства других устройств.

Телевизор может быть подключен к следующим устройствам: Blueraу, Андроид боксу, игровой приставке, стереосистеме и др.

Порты моделей с U индексом

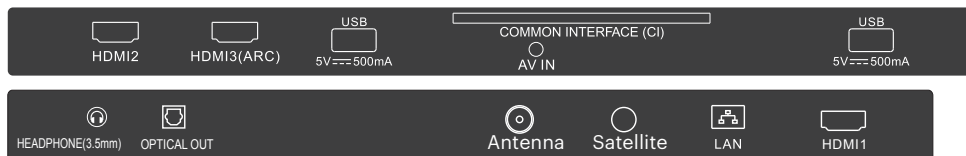

Порты моделей с F индексом

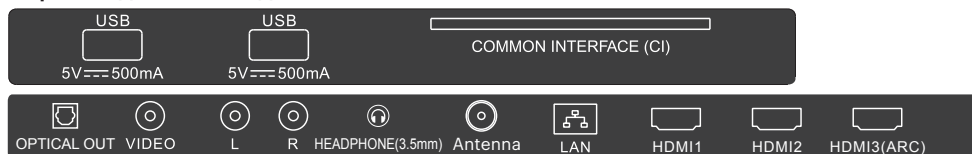

USB Вход для USB устройств (500mA)

HDMI Вход типа HDMI

Antenna Порт подключения антенны

Satellite Вход спутниковой антенны

CI Порт подключения сам-модуля

AV IN Композитный аудио/видео - вход

L/R Композитный аудио - вход

VIDEO Композитный видео - вход

LAN Ethernet - вход

HEADFONES Выход на наушники (3.5мм)

OPTICAL OUT Оптический выход

Примечание:

1. Некоторые переходники и устройства могут работать некорректно, т.к. передают сигнал нестандартными способами.
2. Все внешние устройства необходимо подключать при выключенном телевизоре
3. Максимальная нагрузка на порт USB не должна превышать 0.5 A

Модели 24'':

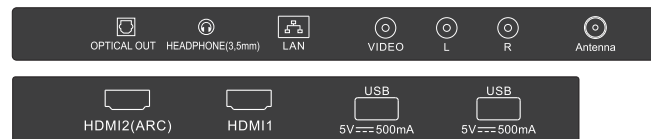

В связи с постоянным совершенствованием выпускаемой продукции, наименование отдельных режимов меню, обозначение некоторых разъемов панели разъемов и места их нанесения, а также выполнение отдельных эргономических функций управления телевизором, в зависимости от версии программного обеспечения, могут незначительно отличаться от описанных и изображенных в настоящем Руководстве, что не оказывает существенного влияния на работу телевизора.

RU

1. Первое включение

При первом включении телевизора происходит базовая настройка ТВ.

1.1. Подключение пульта ДУ.

Перед началом настройки необходимо подключить пульт ДУ. Для этого одновременно нажмите и удерживайте кнопки “Назад” и “Меню”. Во время сопряжения пульта находиться как можно ближе к телевизору.



1.2. Настройка языка.

Чтобы настроить язык интерфейса выберите необходимый язык из списка и нажмите кнопку подтверждения на пульте ДУ.

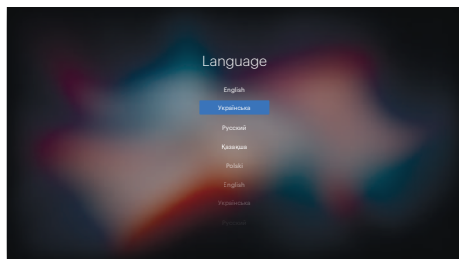

1.3. Настройка страны.

Чтобы настроить страну выберите необходимую страну из списка и нажмите кнопку подтверждения на пульте ДУ.

1.4. Настройка часового пояса.

Для настройки часового пояса выберите необходимый пояс из списка и нажмите кнопку подтверждения на пульте ДУ.

1.5. Настройка сети.

Для подключения ТВ к сети интернет выберите нужный тип соединения “LAN” или “Wi-Fi” и нажмите кнопку подтверждения на пульте ДУ.

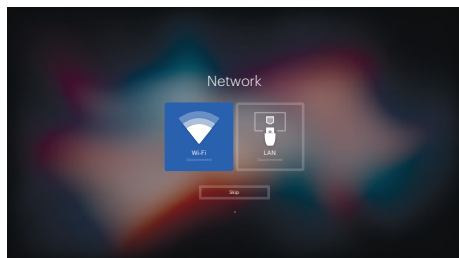

1.5.1. Wi-Fi соединение

Для настройки Wi-Fi соединения необходимо:

1. Выбрать необходимую точку доступа.
2. Ввести пароль для соединения с выбранной точкой доступа Wi-Fi.

1.5.2. LAN соединение

Для настройки LAN соединения, убедитесь что ТВ подключен к сетевому концентратору сетевым кабелем. Затем выберите автоматический или ручной режим и введите необходимые данные сетевого подключения.

1.6. Настройка расположения ТВ.

Для данной настройки выберите тип места где расположен ТВ, “Дом” или “Магазин”.

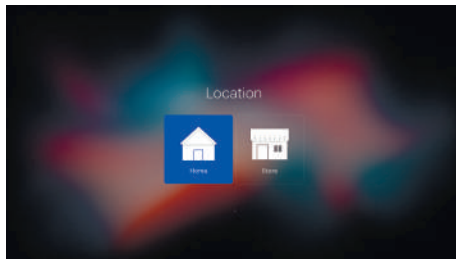

Примечание:

Показатели питания, потребления электроэнергии относятся к работе ТВ режиме “Дом”, показатели в режиме “магазин” могут отличаться в большую сторону.

2. Подключение к KIVI Vision

Для подключения в профиль KIVI Vision введите номер своего телефона.

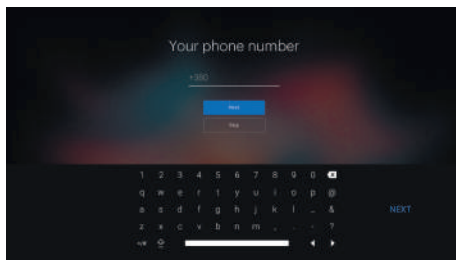
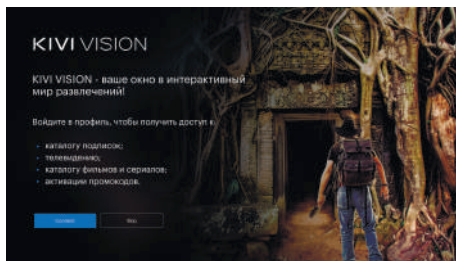

После получения СМС с кодом подтверждения, который придет на ваш телефон, введите его в соответствующее поле.

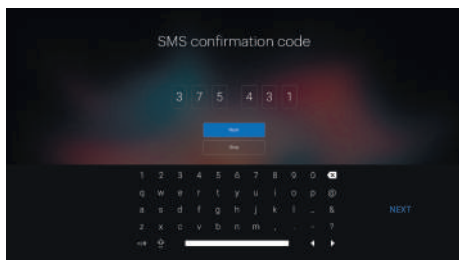

После успешного подтверждения, появится правила пользования сервисом.

А так же предупреждение по пользованию программным продуктом.

3. Категории главного экрана.

3.1 Интерфейс главного экрана.

В главном меню телевизора расположены разделы: Рекомендации, Настройки, Входы, Приложения, Виджеты.

Реальный вид меню и расположение, ассортимент разделов могут отличаться от реального вида на телевизоре и быть изменены без уведомления.

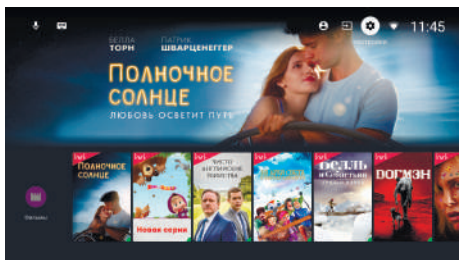

4. Перемещение категорий

С помощью пульта ДУ нажмите кнопку Влево, затем кнопку Ок. Кнопками Вверх-Вниз на пульте перемещайте категорию в нужное место на главном экране.

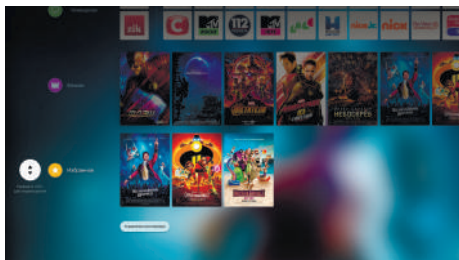

5. Файлы.

С помощью пульта ДУ вызовите главный экран и кнопками Вверх-Вниз выберите категорию работы с файлами.

Кнопками Вправо-Влево выберите интересующий тип файлов.

RU

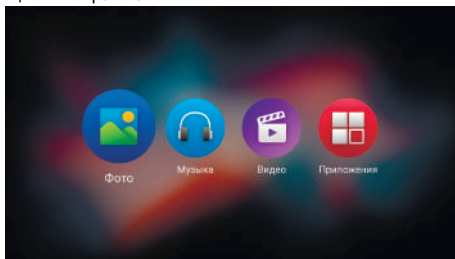

Затем в открывшемся файловом менеджере выберите необходимый файл.

5.1. Приложения

С помощью пульта ДУ выберите категорию Приложения и запустите необходимое приложения кнопкой Ок.

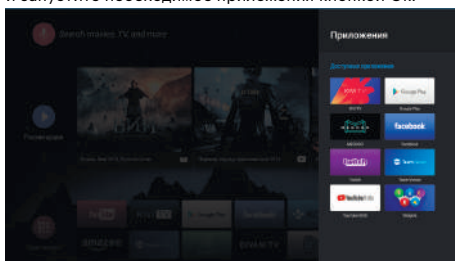

5.2. Виджеты

С помощью пульта ДУ выберите категорию Виджеты и запустите приложение Виджеты кнопкой Ок на пульте.



После запуска приложению выберите Виджет Трафик, Экранные часы, Релакс, Погода или Афиша.



RU

6. Быстрое меню

С помощью кнопки  на пульте ДУ активируйте быстрое меню. В открывшемся окне быстрого меню кнопками Вверх-Вниз выберите необходимое действие. Доступны для выбора следующие пункты меню: "Источники сигнала", "Настройки изображения", "Настройки звука", "Таймер сна", "Соотношение сторон".

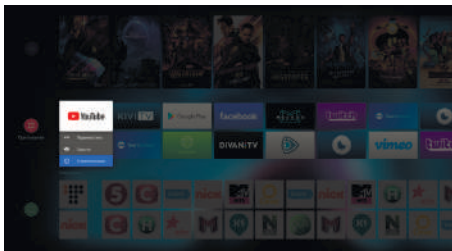

7. Всплывающее меню

С помощью кнопки Опции  активируйте всплывающее меню настройки интерфейса.

В данном меню можно изменить:

- Фон главного меню. Изменения доступны для изображений в памяти ТВ или на внешнем накопителе
- Приложения. Позволяет изменять порядок размещения приложений, удалять их и скрывать из главного меню, не удаляя.
- Разделы. Позволяет менять местами расположение разделов или скрывать любой раздел, не удаляя его.
- Размер иконок. позволяет выбрать размер всех иконок на экране ТВ.
- Дата и время. Позволяет изменить дату и время, установленные на ТВ.

*по умолчанию, данный параметр установлен а «Авто», в котором система ТВ определяет время и дату согласно настроек на маршрутизаторе, к которому подключен ТВ.

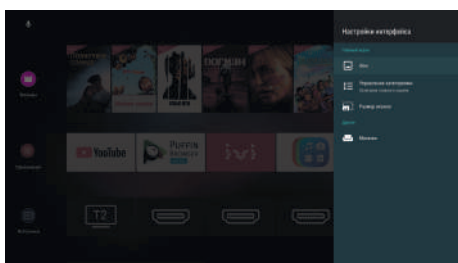

8. Настройка каналов

Для настройки каналов, перейдите в раздел Источники и выберите Цифровое (DVB-T2), Кабельное (DVB-C), Аналоговое (ATV), Спутникового (DVB-S2) телевидение. Вам будет предложено Автоматическая или Ручная настройка каналов.

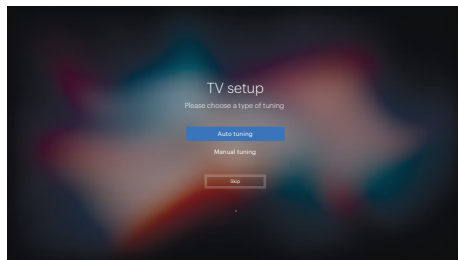

8.1. Автоматическая настройка.

Выберите режим настройки каналов, Цифровой (DVB-T2), Кабельное (DVB-C), Аналоговое (ATV).

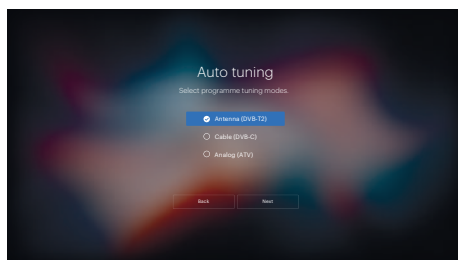

Затем установите параметры поиска и нажмите Далее.

В открывшемся окне будет отображаться ход поиска.

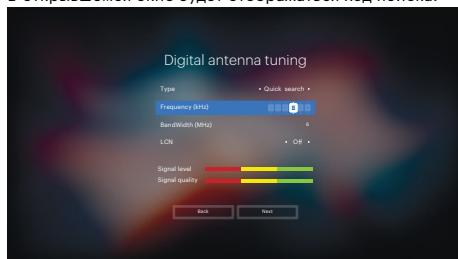

8.1. Ручная настройка.

Выберите режим настройки каналов, Цифровое (DVB-T2), Кабельное (DVB-C), Аналоговое (ATV), спутниковое (DVB-S2).

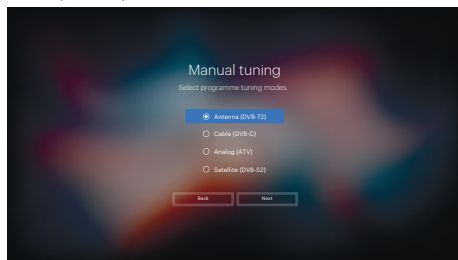

Для поиска кабельных программ установите параметры поиска и нажмите Далее.

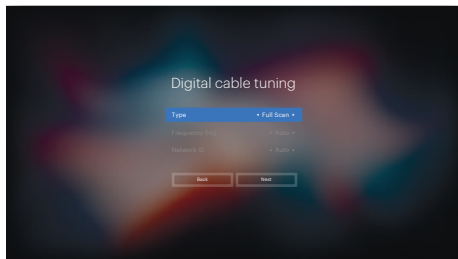

Для поиска аналоговых ТВ программ в Ручном режиме установите параметры поиска и нажмите Далее.

Для поиска спутниковых ТВ программ в Ручном режиме выберите необходимый спутник и транспондер. После установки необходимых параметров поиска нажмите Сканировать.

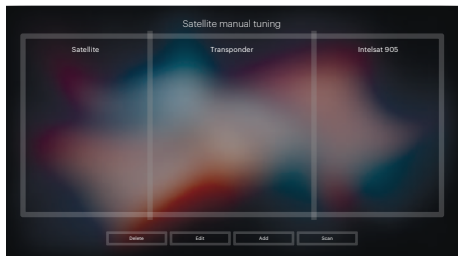

9. Синхронизация ВТ пульта ДУ с телевизором

Для синхронизации нового пульта ДУ с телевизором необходимо зайти в меню «Настройки», затем выбрать пункт «Пульты и аксессуары» и в открывшемся окне выбрать пункт «Добавить устройство». Нажмите одновременно две кнопки «Назад» и «Меню» на пульте и, удерживая эти кнопки некоторое время, дождитесь световой индикации на пульте.

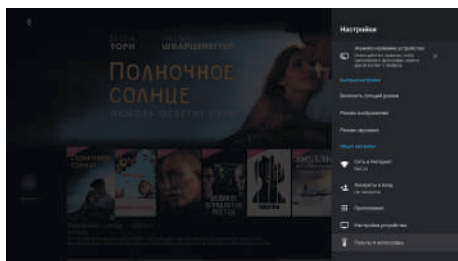

Во время сопряжения пульта находитесь как можно ближе к телевизору. После успешной синхронизации пульт отобразится в списке найденных устройств.

RU

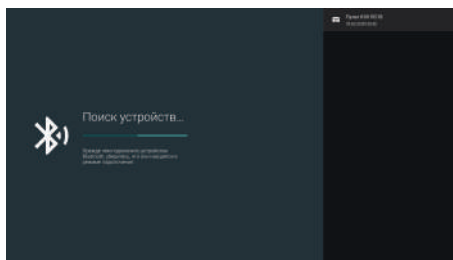

10. CEC/ARC

Consumer Electronics Control (CEC) - управление бытовой электроникой. **ARC** обновленная технология CEC и обозначает **Audio Return Channel** реверсивный звуковой канал.

Подключив устройство с поддержкой ARC/CEC к порту HDMI ARC на телевизоре вы получаете возможность контролировать включение, громкость и другие функции при помощи вашего телевизионного пульта. В большинстве случаев будет также просто перенести TV звук на устройство автоматически, без отключения встроенной акустики ТВ. Для работы данной функции подключаемое устройство также должно поддерживать ARC.

Чтобы открыть окно с настройками CEC необходимо зайти в меню «Настройки ТВ», затем «CEC» и выбрать пункт меню «Настройки HDMI CEC»

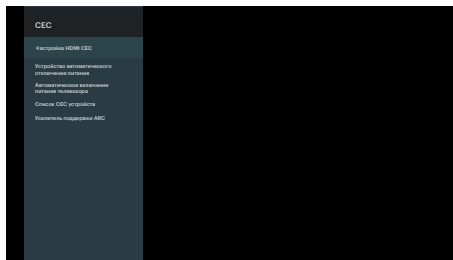

RU

Устранение неполадок

Описание неполадки		Возможная причина
Изображение	Аудио	
 <p>Цифровой шум</p>	 <p>Шум</p>	Проверьте положение антенны, направление или соединение
 <p>Нормальное изображение</p>	 <p>Нет звука</p>	Проверьте уровень громкости и аудиовыход
 <p>Нет изображения</p>	 <p>Нет звука</p>	Проверьте, включен ли телевизор в розетку, нажмите кнопку меню и проверьте настройки звука и изображения
 <p>Нормальное изображение</p>	 <p>Шум</p>	Проблемы в аудио системе

Если возникли неполадки изображения в главном меню ТВ, или другие неисправности, не обозначенные в списке выше, обратитесь на Горячую линию KIVI для получения детальной консультации.

Примечание:

Проверить серийный номер можно на задней крышке телевизора или коробке.

Проверить информацию о версии прошивки можно в меню Настройки > Настройки устройства > Об устройстве.

Во время обновления не выключайте телевизор и не отключайте питание.

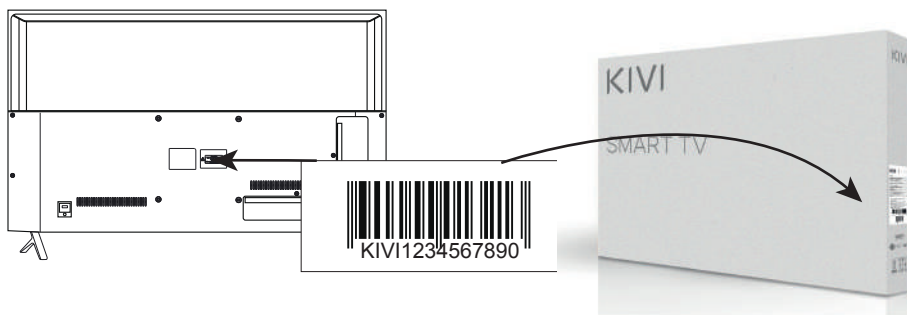

Важливе зауваження відносно програмного забезпечення**Лицензия на программное обеспечение, прилагаемое к продукту**

Лицензія на програмне забезпечення, яке додається до продукту Програмне забезпечення даного продукту складається із кількох програмних компонентів, і на кожний із цих окремих компонентів поширюються авторські права розробника.

В даному продукті використовується компонент програмного забезпечення, виконаний третьою стороною та вказаний в Ліцензії на програмне забезпечення.

Детально з Ліцензією на програмне забезпечення можна ознайомитися на сайті kivismart.com. Для початку використання телевізора необхідно підтвердити угоду користувача, при першому запуску.

Весь контент, включаючи зображення, програмний код, логотипи, графіку, звуки і послуги, доступні через цей пристрій, належать третім сторонам і охороняються авторськими правами, патентами, товарними знаками та/або іншими законами про інтелектуальну власність.

Такий контент і послуги надаються виключно для Вашого особистого некомерційного використання. Ви можете використовувати контент або послуги тільки в рамках дозволу з боку власника контенту або постачальника послуг. Не обмежуючи зміст вищесказаного, Ви не можете, якщо на те не отримано дозволу відповідного власника контенту або послуг, змінювати, копіювати, перевидавати, завантажувати, публікувати, передавати, переводити, продавати, поширювати і передавати твір твори, просувати або яким-небудь чином поширювати будь контент або послуги, отримані за допомогою цього пристрою.

Почавши користуватися пристроєм, Ви визнаєте, що до вас не відбувається передача або поступка прав на інтелектуальну власність, і справжній стан не можна тлумачити як передача (відчуження) і (або) поступку будь-яких прав на інтелектуальну власність. Ви визнаєте, що несете відповідальність в разі порушення Вами прав інтелектуальної власності третіх осіб, зокрема авторських та суміжних прав, а також виняткових прав на винахід, корисну модель, промисловий зразок або товарний знак. Ви визнаєте, що несете відповідальність за правомірність використання додатків, які будуть встановлені Вами або третіми особами після початку використання пристрою. Компанія виробник і/або компанія імпортер продукції Тз «KIVI» ні за яких обставин не несе відповідальності за порушення прав інтелектуальної власності третіх осіб, якщо таке порушення було викликано створенням, завантаженням, розміщенням, копіюванням або зміною інформації, матеріалів або зображень в пристрої, виконаних Вами або третіми особами після початку використання пристрою.

Найменування виробу	Телевізор кольорового зображення рідкокристалічний торгової марки KIVI
Гарантійний термін	1 рік (додаткову інформацію дивіться в гарантійному талоні)
Термін служби	5 років
Температура при експлуатації, °C	+15 – +35
Відносна вологість при зберіганні, %	45 – 75
Температура при зберіганні, °C	+5 – +40
Атмосферний тиск, кПа / мм рт. ст.	86 – 106 / 650-800
Відносна вологість при експлуатації, %	55 – 70
Споживання електроенергії у вимкненому режимі	<0,5 Вт або відсутній
<p>Заводи-виробники 1. Шеньчжень Емтісі Ко., ЛТД. Емтісі Індастріал парк, Ксялянг Нанван стріт, Лонгганг дистрикт, Шеньчжень, Китай. 2. ТОВ "Телебалт Т" 236005, Росія, Калінінград, ул.Камская 62</p> <p>Імпортери 1. Білорусь: ТОВ "КІВІСМАРТБЕЛ" м.Мінськ, вул. Петра Мстиславця, д.9, пом. 10, 2. Україна: ТОВ «Бігтрейд» 01103, г. Київ, ул. Михайла Бойчука 30А, оф. 28 3. Казахстан: ТОО "КІВІСМАРТ КАЗАХСТАН" Казахстан, місто Нур-Султан, район Саріарка, вулиця Бейбітшілік, будівля 14, офіс 1 507</p> <p>Транспортування і зберігання. Упаковані телевізори допускається транспортувати усіма видами транспорту в умовах, що відповідають групі 5 ГОСТ 165150 - 69 при температурі навколишнього повітря від +50 до - 40 ° C і відносній вологості повітря від 75 до 100%. Зберігання телевізорів має здійснюватися в умовах групи 1 по ГОСТ 15150 - 69 при температурі навколишнього повітря від + 5 до + 40 ° C і відсутності в повітрі кислотних, лужних та інших агресивних домішок.</p> <p>Рекомендація тільки для країн в яких поширюються директиви ЄС. Цей пристрій відповідає нормам задовольняє вимоги директиви 2014/53 / EU. Максимальна потужність передачі сигналу Bluetooth: 100МВт при частоті 2,4-2,4835 ГГц Максимальна потужність передачі сигналу Wi-Fi: 100МВт при частоті 2,4-2,4835 ГГц</p>	

* Детальну інформацію про походження товару в вашому регіоні можна знайти на етикетці на упаковці або самому продукті.

BY: 8-820-032-100-86

KZ: 8-800-070-01-70

RU: 8-800-600-10-15

UA: 0-800-606-600

***Дзвінки з мобільних і
стаціонарних телефонів
безкоштовні**

Правила безпеки та застереження

- Використовуйте сертифікований кабель з логотипом HDMI. В іншому випадку - це може привести до помилки з'єднання або може не відобразитися зображення.
- З метою забезпечення безпеки і для продовження терміну використання виробу, не рекомендується використовувати неліцензійне ПЗ (програмне забезпечення).
- На будь-які пошкодження, травми або несправності, що виникли в результаті використання неліцензійних компонентів або ПО, гарантія не поширюється.
- Слідкуйте за тим, щоб всі гвинти були правильно вставлені і надійно закручені. (Якщо гвинти затягнуті недостатньо сильно, телевізор може нахилитися після установки або бути нестійким).

Транспортування

- Час витримки телевізора при кімнатній температурі до включення живлення після транспортування або зберігання при низькій температурі навколишнього середовища має бути не менше 5 годин.
- Транспортувати телевізор необхідно строго у вертикальному положенні, без коливань в сторони, в коробці або пакувальних матеріалах, в яких телевізор поставляється.
- Перш ніж піднімати і переносити телевізор, витягніть штекер і всі інші кабелі.
- При перевезенні, стежте за покажчиком знаходження дисплея на коробці. Чи не кладіть коробку на бік дисплея на кутові поверхні.
- Транспортування, розпакування, перенесення телевізора рекомендується здійснювати двома людьми.
- Тримайте телевізор за корпус зверху і знизу. Ні в якому разі не тримайте пристрій за дисплей і не переміщуйте, утримуючи його за підставку.

Розпакування

Перед використанням ТВ зніміть акуратно без ривків транспортувальну плівку, щоб не пошкодити панель ТВ.

Зняття транспортувальної плівки на панелі не впливає на гарантію або умови повернення товару. На плівці можуть бути написи і символи. Перед початком використання рекомендуємо зняти плівку.

Перелік пошкоджень, що не допускають подальшу експлуатацію телевізора:

- мережевий шнур або вилка пошкоджені.
- екран телевізора пошкоджений.
- при попаданні на телевізор вологи.
- після падіння телевізора.

Рідкокристалічна-панель - це високотехнологічний виріб. В процесі роботи на панелі можуть з'являтися крихітні чорні або кольорові точки, помітні тільки при детальному огляді екрану з близької відстані. У певних рамках, даний ефект є нормою для такого типу дисплеїв і не впливає на продуктивність пристрою і якість зображення. Точну оцінку стану панелі (і інших потенційних несправностей пристрою) проводить тільки авторизований сервісний центр за допомогою спеціального обладнання.

Залежно від місця перегляду (зліва/справа/зверху/знизу) яскравість і кольоровість панелі може змінюватися. Цей відбувається через особливості будови панелі. Це не пов'язано з продуктивністю пристрою і не свідчить про несправність.



Даний символ вказує на те, що даний продукт має подвійну ізоляцію між напругою мережі і небезпечних для користувача деталей. При технічному обслуговуванні використовувати тільки оригінальні запчастини.



Після закінчення терміну служби цей виріб належить здати до відповідного пункту прийому електричного і електронного обладнання для подальшої переробки та утилізації. Забезпечивши належну утилізацію, допомагає зберегти природні ресурси і запобігти збиток для навколишнього середовища і здоров'я людей, який можливий в разі неналежного поводження. Більш детальну інформацію про пункти прийому і переробки цього виду апаратури можна отримати в місцевих муніципальних органах або на підприємстві з вивезення побутового сміття.

Правила та умови ефективного, безпечного використання товару

1. Збережіть цю інструкцію.
2. Дотримуйтесь всі запобіжні заходи.
3. Дотримуйтесь усіх попереджень.
4. Не використовуйте пристрій поруч з водою.
5. Витирайте пристрій сухою ганчіркою.
6. Не блокуйте вентиляційні отвори, встановлюйте відповідно до інструкції.
7. Не встановлюйте пристрій поряд з джерелами обігріву.
8. Не нхтуйте цілісності вилки живлення. Якщо Ваша розетка не підходить, зверніться до фахівця.
9. Бережіть кабель живлення від випадкових ушкоджень. Кабель живлення необхідно покласти таким чином, щоб на нього не можна було випадково наступити або затиснути предметами, поміщеними на нього або поруч з ним. Особливу увагу слід приділити місцям, де шнур з'єднується з електричними розетками, пристроями.
10. Використовуйте лише сумісні аксесуари.
11. Вимикайте пристрій під час грози або вашої відсутності протягом тривалого періоду.
12. Надайте сервісне обслуговування і ремонт кваліфікованим фахівцям. Ніколи не використовуйте пошкоджені якимось чином пристрій (потраплення вологи, пошкодження кабелю та ін.).
13. Стежте за цілісністю вилки і шнура живлення.
14. Не кладіть на пристрій і вентиляційні отвори.
15. Не використовуйте поблизу відкритих джерел вогню.
16. Утилізуйте пристрій і аксесуари відповідно до правил і відповідним стандартам.
17. Використовуйте пристрій в сухому, чистому, вентилятованому приміщенні.
18. Не встановлюйте на пристрій ємності з рідиною.
19. Відстань від опалювальних пристроїв повинно бути не менше 1 м, температура повітря від +15 °C до 35 °C, відносна вологість повітря 55-70%.
20. Підключайте ТВ за допомогою реле або стабілізатора напруги, щоб уберегти телевізор від можливих стрибків напруги.
21. Не намагайтеся застосовувати разом з цим пристроєм обладнання / кабелі з роз'ємами, форма і призначення яких не збігаються з передбаченими виробником даної продукції.

UA

Правила очищення поверхні телевізора

1. Якщо на екрані телевізора є транспортувальна наклейка, після її видалення може залишитися невелике забруднення. Видаліть забруднення перед переглядом телевізора.
2. При чищенні на зовнішній поверхні виробу і на екрані можуть з'явитися подряпини. Щоб запобігти появі подряпин, протирайте зовнішню поверхню телевізора і його екран м'якою тканиною, призначеною для догляду за LCD екранами.
3. Не розпилюйте воду або інші рідини безпосередньо на телевізор. Потрапила всередину виробу рідина може стати причиною пошкодження, займання або ураження електричним струмом.
4. Для очищення корпусу телевізора використовуйте м'яку суху тканину. Не використовуйте легкозаймисті рідини (наприклад, бензин, розчинники) або миючі засоби.

Для видалення неподатливих плям допускається нанесення на тканину невеликого кількості рідини для чищення екранів. Вимкніть телевізор і серветкою з мікрофібри акуратно протріть екран, видаляючи жирні плями і відбитки пальців. Очищуйте вимкненого з мережі телевізора.



УВАГА:

Для зниження ризику ураження вогнем або електрикою не використовуйте даний пристрій при високій вологості.



УВАГА:

В разі неправильного встановлення літєвих батарей можуть вибухнути. Батареї замінювати батареями того ж або аналогічного типу.

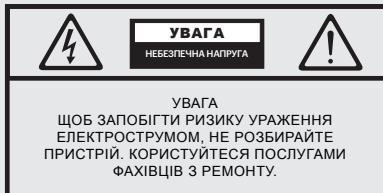

Даний символ вказує на небезпеку ураження електричним струмом.

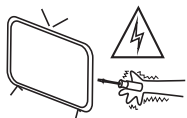

Даний символ вказує на необхідність дотримання відповідних інструкцій.

Застереження

ТВ знаходиться під високою напругою. Не намагайтеся розібрати телевізор. Звертайтеся по допомогу до авторизованих сервісних центрів



Не встановлюйте і не кидайте будь-які предмети на поверхню ТВ. Не допускайте попадання рідини на апарат.

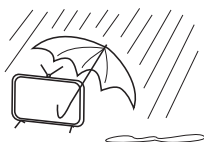

Щоб уникнути виникнення пожежі або ураження електричним струмом не використовуйте апарат під дощем або оберігайте ТВ впливу вологи.



Не встановлюйте ТВ на нестійкі поверхні. Падіння ТВ може стати причиною отримання тілесних травм і пошкодженя апарату.

UA

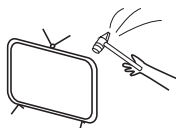

Оберігайте ТВ від падінь, ударів і зіткнень з іншими предметами це може стати причиною травм і поломки. Експлуатація апарату дітьми повинна проводитися тільки під наглядом дорослих.

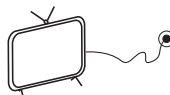

Якщо Ви не використовуєте телевізор тривалий час, витягуйте його вилку живлення з мережі. Вилка виробу використовується для відключення пристрою, тому вона повинна бути доступна.



Чи не перекривайте вентиляційні отвори корпусу.

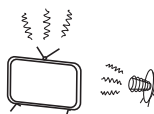

Не піддавайте пристрій під прямим сонячним світлом або інших джерел тепла. Не встановлюйте поруч з ТВ джерела відкритого полум'я, наприклад, свічки.



Не встановлюйте ТВ на кабель живлення. Вилка виробу повинна бути доступна для відключення в разі екстреної ситуації.

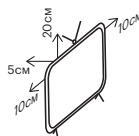

Дотримуйтесь мінімальної відстань ТВ від навколишніх предметів. Не допускайте перегріву пристрою.

Характеристики

Модель	24H600KW 24H600KD	32H600KD	40U600KD	43U600KD	50U600KD	55U600KD	65U600KD
Розмір екрану по діагоналі, дюйм/см	24/61	32/81	40/102	43/109	50/127	55/140	65/165
Розширення дисплею	HD 1366x768	HD 1366x768	UHD 3840x2160				
Тип підсвічування	Direct LED						
Співвідношення сторін	16:9						
Уд. потужність раб. режиму, Вт/см ²	0,023	0,018	0,022	0,017	0,019	0,019	0,018
USB 2.0	2						
HDMI	2	3					
HDMI 2.0	HDMI 1.4a		HDMI 2.0				
Wi-Fi	2.4Ghz b/g/n						
Композитний вхід RCA	Так		Так (комбінований)				
Оптичний аудіовихід	Так						
Порт 3,5 (аудіо)	Так						
Ethernet	Так						
CI	Hi	Так					
Антенa RF (75 Ом тип IEC)	Так						
Аналоговий тюнер	Так						
Цифровий тюнер	DVB-C, DVB-T2						
Bluetooth	Hi	Да					
Напряга живлення	100-240В - 50 Гц						
Стандарт VESA, мм	100x100	200x100	200x200/100	200x200		400x200	
Тип болтів VESA	M4	M4	M6	M6	M6	M6	M6
Ширина, висота, глибина, мм	550x325x60	730x427x68	901x511x64/ 912x530x65	966x560x64	1123x650x62	1238x714x61	1455x837x64
Розміри з підставкою, мм	550x366x175	730x467x180	901x574x231/ 912x588x222	966x622x231	1123x711x231	1238x776x269	1455x900x313
Маса нетто, кг	2,9	4,5	6,4/7,1	7,7	10,9	13,2	18,3

Комплектація:

Телевізор, пульт дистанційного керування, керівництво по експлуатації, гарантійний талон, підставка 2 шт, кріпильні болти 4 шт, батареї AAA 2 шт, етикетка енергоефективності, технічний лист (мікрофіша).

** Комплектація, зовнішній вигляд і специфікації продукту можуть відрізнятися або можуть бути змінені виробником без повідомлення.

*Показники живлення, споживання електроенергії відносяться до роботи ТВ режимі "Дім", показники в режимі "магазин" можуть відрізнятися в більшу сторону.

Установка ТВ на підставку



Рекомендовано проводити монтаж підставки двома людьми.

Виберіть рівну, плоску поверхню, на якій

Ви будете виробляти монтаж.

Щоб унеможливити пошкодження дисплея і корпусу від пошкодження, постеліть на поверхню чисту тканину або використовуйте пакувальний конверт, що йде в комплекті з телевизором. Покладіть ТВ на дисплей, тримаючи його так, щоб центр тяжіння не був на кутах і сторонах. Вийміть з упаковки з аксесуарами 4 кріпильних гвинта і зафіксуйте ними підставку, відповідно зазначених на них символах (L - ліва, R - права). Вказівки нанесені відносно фронтального виду ТВ.

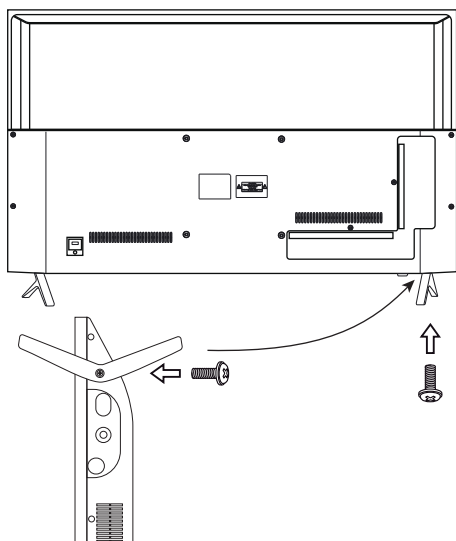

Щоб уникнути пошкодження надійно закріпіть ТВ на стіні відповідно до вимог інструкції по установці.

Установка ТВ на кронштейн



Рекомендовано проводити монтаж ТВ на кронштейн двома людьми або кваліфікованим фахівцем.

Телевізор не комплектується болтами для установки пристрою на кронштейн. Виберіть рівну, плоску поверхню, на якій Ви будете виробляти монтаж.

Щоб унеможливити пошкодження дисплея і корпусу від пошкодження, постеліть на поверхню чисту тканину або використовуйте пакувальний конверт, що йде в комплекті з телевизором.

Покладіть ТВ на дисплей, тримаючи його так, щоб центр тяжіння не був на кутах і сторонах. Проведіть монтаж елементів кронштейну за допомогою чотирьох гвинтів, що збігаються по ширині з отворами в ТВ. Для вибору кронштейна, керуйтеся параметрами VESA, зазначеними в даній інструкції.

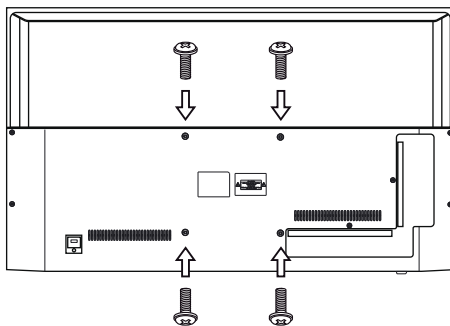

Параметри VESA дивіться в таблиці на 25 стор.

Підключення антени до телевізора

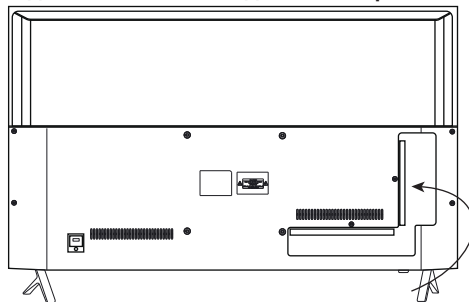

Примітка:

Виробник, імпортер, постачальник не несе відповідальності за пошкодження складових ТВ в наслідок подачі високої напруги через порт антени.



Вхідний опір: 75 Ω Для стабільного прийому цифрових телеканалів рекомендуємо використовувати антену з вбудованим підсилювачем.

Передня панель

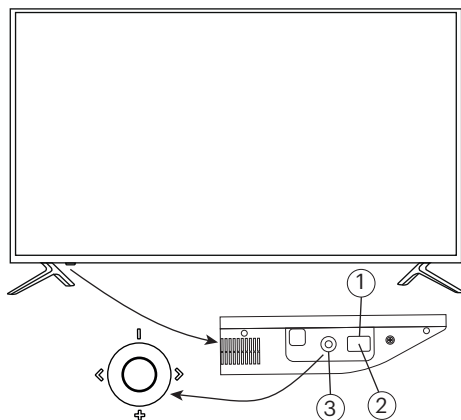

- 1. ІЧ датчик для пульта
- 2. LED індикатор статусу (синій - ТВ в режимі очікування, відповідь на сигнал ІЧ пульта. Не активний - ТВ включений або відсутнє живлення)
- 3. Джойстик управління

Джойстик

Джойстик керування розташований праворуч від датчика включення.

Статус	Вгору/Вниз	Влево/Вправо	Натискання
Вимкнено	Ні	Ні	Натисніть для увімкнення
Меню	Переміститися вгору/вниз	Вліво/вправо	Натисніть для підтвердження Затисніть для вимкнення
Відтворення	Меню відтворення	Перемотка назад/вперед	Натисніть для підтвердження

HDMI® Терміни HDMI і HDMI High-definition Multimedia Interface і логотип HDMI є товарними знаками або зареєстрованими товарними знаками HDMI Licensing Administrator, Inc.

Підключення карти умовного доступу CI

CAM - модуль з картою умовного доступу CI можна придбати у місцевого постачальника послуг цифрового кабельного мовлення, а також отримати у нього інформацію про використання карти CI. При виникненні труднощів при роботі з картою CI - прохання звернутися до постачальника послуги.

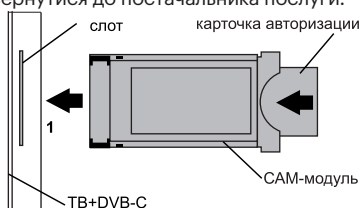
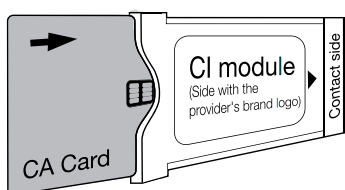

Пульт KIVI

Дальність дії ПДУ (пульт дистанційного керування) до 10 метрів (при відсутності перешкод чи інших перешкод сигналу) Для використання ПДУ спочатку необхідно вставити батарейки так як показано на схематично зображенні. Для коректної роботи пульта слід направляти його на ІК (інфрачервоний) датчик ТВ. Рекомендуємо використовувати тільки алкалінові батарейки.

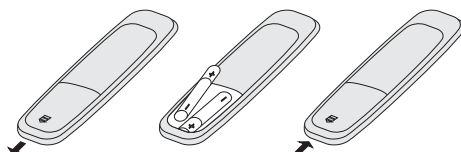

Не використовуйте нові батареї разом зі старими. Це може привести до перегріву і протікання батарей. Елементи живлення не повинні піддаватися нагріванню від прямих сонячних променів, вогню або електричних обігрівачів. Не вставляйте не акумуляторні елементи живлення в зарядний пристрій. Не зберігайте в пульті батарейки більше одного місяця, якщо не використовуєте.

UA

Пульт ДК (KIVI RC30, RC80BT)

Даний пульт оснащений мікрофоном і працює за технологією Bluetooth.



Примітка:

Даний пульт вимагає синхронізації з ТВ, яка відбувається при першому включенні. Для цього одночасно затисніть кнопки «Назад» ⬅ і «Меню» ☰ і, утримуючи ці кнопки деякий час, дочекайтеся світлової індикації на пульті. Якщо світлова індикація не відбувається, перевірте наявність або чи батареї в пульті ДУ. Після успішної синхронізації здійсниться перехід до наступного екрану налаштувань - «Вибір мови».

Його також можна Поключіться вручну через меню налаштувань.

Пульт, зв'язаний з конкретним ТВ буде працювати тільки з даними ТВ, до моменту примусового відключення пульта

Призначення клавiш:

-  Включення \ Вимкнення ТВ.
-  MUTE. Включення і вимкнення звуку.
-  Активація мікрофона при утриманні.
-  ОК \ Введення \ Підтвердити.
-  Стрілки навігації по меню і додатків.
-  Гучність нижче \ гучність вище.
-  Назад \ Повернутися \ Скасування \ Закрити.
-  HOME. Вийти на головний екран.
-  Меню \ Опції.
-  Виклик «швидкого меню» управління ТВ
-  Мультимедійна кнопка.
-  Перемикання режимів зображення.
-  Повернення на попередній канал.

UA

KIVI REMOTE

Ви також можете використовувати Ваш смартфон в якості пульта управління. Для цього скачайте додаток Kivi Remote в Play Market або App Store і встановіть його.

Для роботи програми, Ваш смартфон і ТВ повинні бути підключені до однієї мережі. Докладні вимоги для додатка читайте в описі програми у відповідному магазині додатків.

*Дана модель пульта поставляється тільки з моделями, оснащеними функцією Bluetooth.

*ТВ поставляється з пультом моделей RC30 або RC80 BT в залежності від партії.

*Без синхронізації пульта з ТВ по блютуз не працюватиме частина функцій, в т.ч. голосовий пошук.

*Комплектація може відрізнятися або може бути змінена виробником без повідомлення.

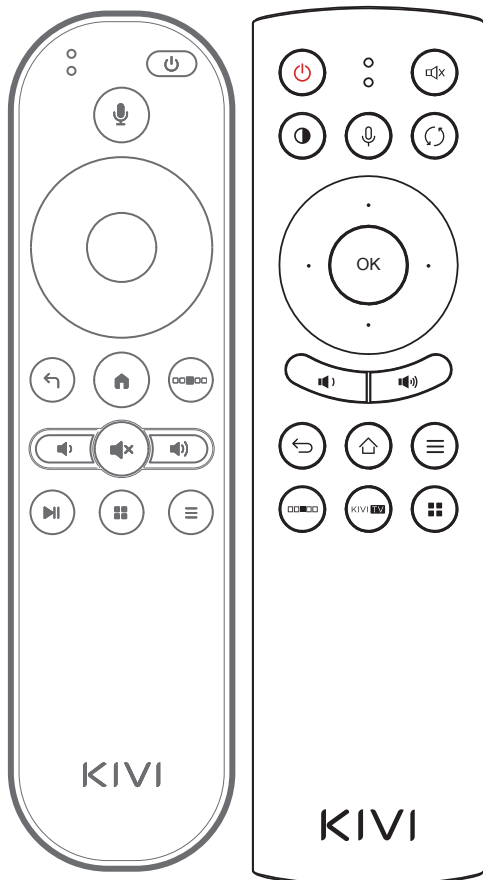





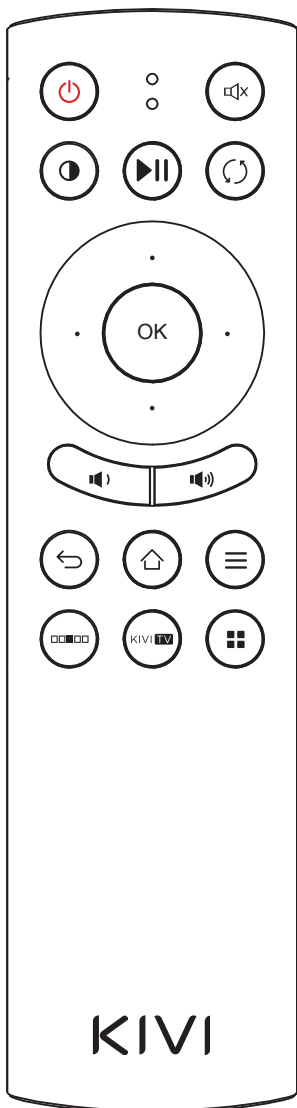
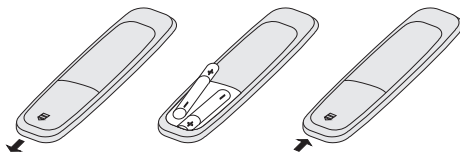









Інфра-червоний пульт ДК 24" (KIVI RC80 IR)

Для використання пульта ДК спочатку необхідно встановити батарейки так як вказано на схематичному зображенні. Для коректної роботи пульта слід направляти його на ІЧ датчик ТВ.



Призначення клавiш:

-  Включення \ Вимкнення ТВ.
-  MUTE. Включення і вимкнення звуку.
-  Перемикання режимів зображення.
-  Відтворення \ пауза.
-  Повернення на попередній канал.
-  ОК \ Введення \ Підтвердити.
-  Стрілки навігації по меню та застосункам.
-  Гучність нижче \ Гучність вище.
-  Назад \ Повернутися \ Скасування \ Закрити.
-  HOME. Вийти на головний екран.
-  Меню \ Опції.
-  Виклик «швидкого меню» управління ТВ
-  KIVI TV Запуск ТВ сигналу (через додаток або відповідний порт).
-  Мультимедійна кнопка.

KIVI REMOTE

Ви також можете використовувати Ваш смартфон як пульт керування. Для цього скачайте додаток Kivi Remote в Play Market або App Store та встановіть його.

Для роботи програми, Ваш смартфон і ТВ повинні бути підключені до однієї мережі. Детальні вимоги для додатка читайте в описі програми у відповідному магазині додатків.

Підключення пристроїв

Цей телевізор сумісний з більшістю пристроїв відтворення відео. Ви можете підключати до нього аудіо, відео та інші пристрої відповідно до даного керівництва і керівництва інших пристроїв.

Телевізор може бути підключений до наступних пристроїв: Blu-ray, Андроїд боксу, ігровий приставці, стереосистеми та ін.

Порти моделей з U індексом

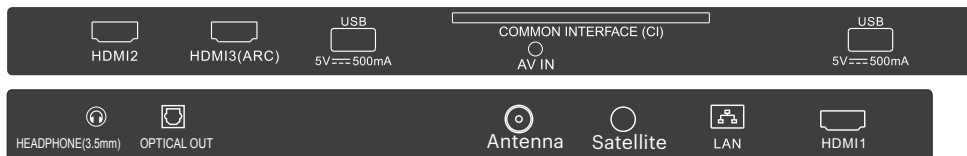

Порти моделей з F індексом

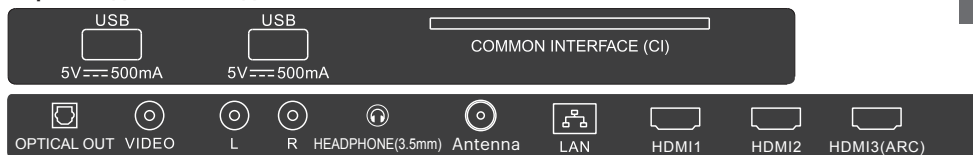

UA

USB Вхід для USB пристроїв (500mA)

HDMI Вхід типу HDMI

Antenna Порт підключення антени

Satellite Вхід супутникової антени

CI Порт підключення сам-модуля

AV IN Композитний аудіо / відео - вхід

L/R Композитний аудіо - вхід

VIDEO Композитний відео - вхід

LAN Ethernet - вхід

HEADFONES Вихід на навушники (3.5мм)

OPTICAL OUT Оптичний вихід

Примітка:

- Деякі перехідники та пристрої можуть не працювати належним чином, тому що передають сигнал нестандартними способами.
- Всі зовнішні пристрої необхідно підключати при вимкненому телевізорі.
- Максимальне навантаження на порт USB не повинна перевищувати 0.5 А.

Моделі 24":

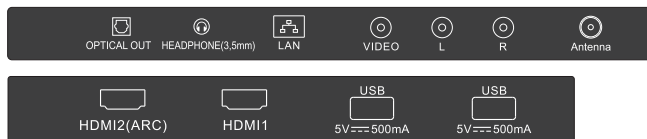

У зв'язку з постійним вдосконаленням своєї продукції, найменування окремих режимів меню, позначення деяких роз'ємів панелі роз'ємів і місця їх нанесення, а також виконання окремих ергономічних функцій управління телевізором, в залежності від версії програмного забезпечення, можуть незначно відрізнятися від описаних і зображених у цьому Посібнику, що не робить істотного впливу на роботу телевізора.

1. Перше увімкнення

При першому включенні телевізора відбувається базове налаштування ТВ.

1.1. Підключення пульта дистанційного керування.
Перед початком установки необхідно підключити пульт дистанційного керування. Для цього одночасно натисніть і утримуйте кнопки "Назад" і "Меню". Під час сполучення пульта перебуваєте якомога ближче до телевізора.



1.5.1. Wi-Fi з'єднання

Для настройки Wi-Fi з'єднання необхідно:

1. Вибрати необхідну точку доступу.
2. Ввести пароль для з'єднання з вибраним пунктом доступу Wi-Fi.

1.5.2. LAN з'єднання

Для настройки LAN з'єднання, переконайтеся що ТВ підключений до мережного концентратора мережним кабелем. Потім виберіть автоматичний або ручний режим і введіть необхідні дані мережевого підключення.

1.6. Налаштування розташування ТВ.

Для даної настройки виберіть тип місця де розташований ТВ, "Дім" або "Магазин".

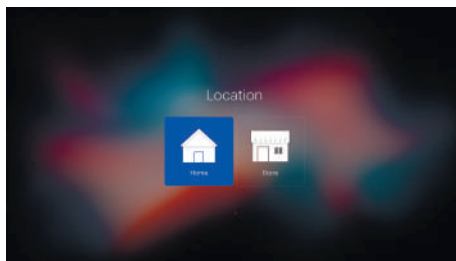

Примітка:

Показники живлення, споживання електроенергії відносяться до роботи ТВ режимі "Дім", показники в режимі "магазин" можуть відрізнитися в більшу сторону.

2. Підключення до KIVI Vision

Для підключення в профіль KIVI Vision введіть номер свого телефону.

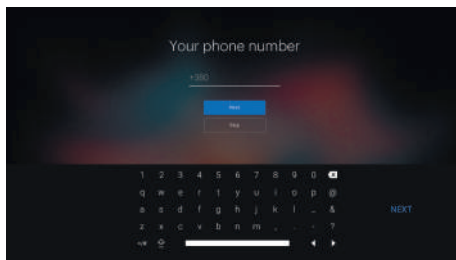
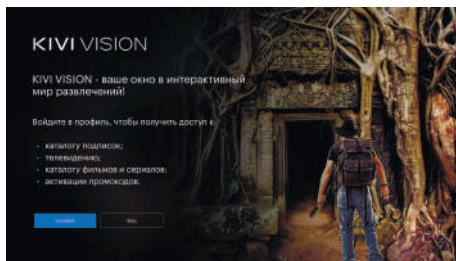

Після отримання СМС з кодом підтвердження, який прийде на ваш телефон, введіть його у відповідне поле.

UA

1.2. Налаштування мови.

Щоб вибрати потрібну мову інтерфейсу виберіть потрібну мову зі списку та натисніть кнопку підтвердження на пульті ДУ.

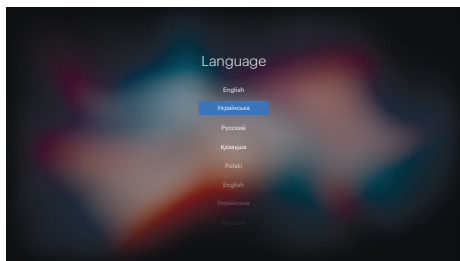

1.3. Налаштування країни.

Щоб налаштувати країну виберіть необхідну країну зі списку і натисніть кнопку підтвердження на пульті ДУ.

1.4. Налаштування часового поясу.

Для настройки часового поясу виберіть необхідний пояс зі списку і натисніть кнопку підтвердження на пульті ДУ.

1.5. Налаштування мережі.

Для підключення ТВ до мережі інтернет виберіть потрібний тип з'єднання "LAN" або "Wi-Fi" і натисніть кнопку підтвердження на пульті ДУ.

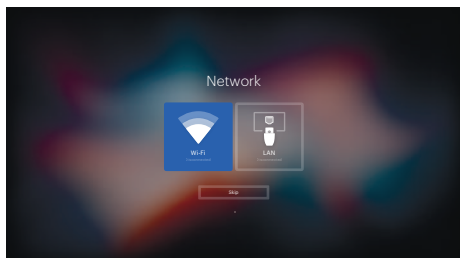

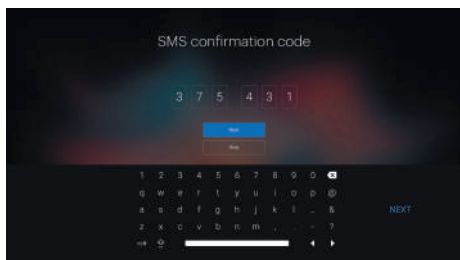

Після успішного підтвердження, з'являться правила користування сервісом.

А так же попередження по користуванню програмним продуктом.

3. Категорії головного екрану

3.1 Інтерфейс головного екрану.

У головному меню телевізора розташовані розділи: Рекомендації, Налаштування, Входи, Додатки, Віджети. Реальний вигляд меню і розташування, асортимент розділів можуть відрізнятися від реального вигляду на телевізорі і бути змінені без повідомлення.

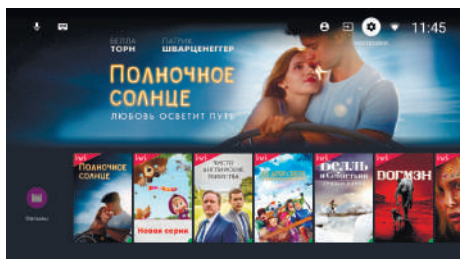

4. Переміщення категорій

За допомогою пульта дистанційного керування натисніть кнопку Ліворуч, потім кнопку Ок. Кнопками Вгору-Вниз на пульті переміщайте категорію в потрібне місце на головному екрані.

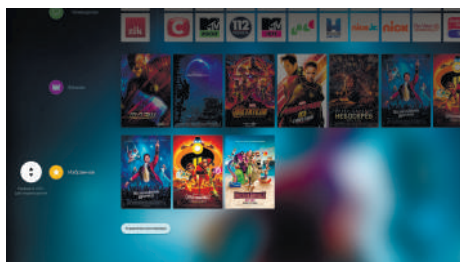

5. Файли

За допомогою пульта дистанційного керування викличте головний екран і кнопками Вгору-Вниз виберіть категорію роботи з файлами.

Кнопками Вправо-вліво оберіть тип файлів.

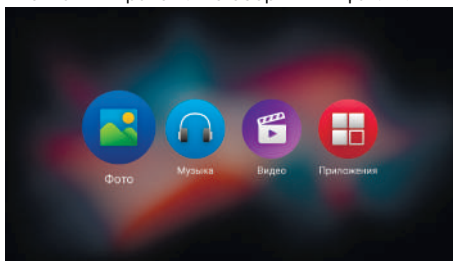

Потім в файловому менеджері виберіть необхідний файл.

5.1. Додатки

За допомогою пульта дистанційного керування виберіть категорію Програми та запустіть необхідне додатки кнопкою Ок.

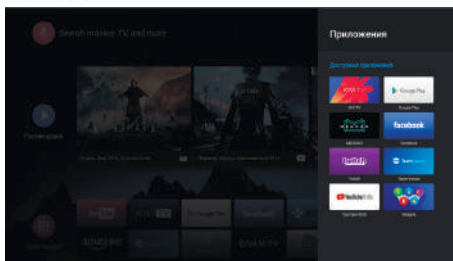

5.2. Віджети

За допомогою пульта дистанційного керування виберіть категорію Програми та запустіть додаток Віджети кнопкою Ок на пульті.



Після запуску додатка виберіть Віджет Трафік, Екранні годинник, Релакс, Погода або Афіша.

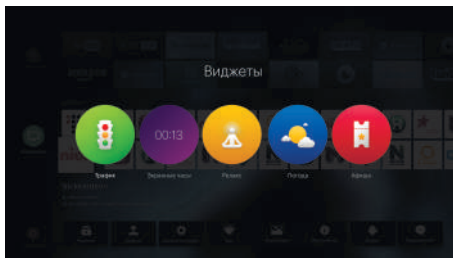

6. Швидке меню

За допомогою кнопки  на пульті ДК активуйте швидке меню. У вікні швидкого меню кнопками Вгору-Вниз виберіть необхідну дію.

Доступні для вибору наступні пункти меню: "Джерела сигналу", "Налаштування зображення", "Налаштування звуку", "Таймер сну", "Співвідношення сторін".

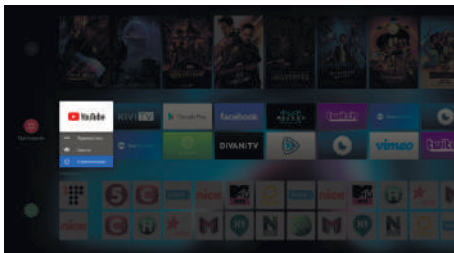

UA

7. Контекстне меню

За допомогою кнопки Опції  активуйте спливаюче меню настройки інтерфейсу.

В даному меню можна змінювати:

- Фон головного меню. Зміни доступні для зображень в пам'яті ТВ або на зовнішньому накопичувачі.
- Додатки. Дозволяє змінювати порядок розміщення додатків, видаляти їх і приховувати з головного меню, не видаляючи.
- Розділи. Дозволяє міняти місцями розташування розділів або приховувати будь-який розділ, не видаляючи його.
- Розмір іконок. дозволяє вибрати розмір всіх іконок на екрані ТВ.
- Дата та час. Дозволяє змінити дату і час, встановлені на ТВ.

*За замовчуванням, даний параметр встановлений а «Авто», в якому система ТВ визначає час і дату відповідно до налаштувань маршрутизатора, до якого підключений ТВ.

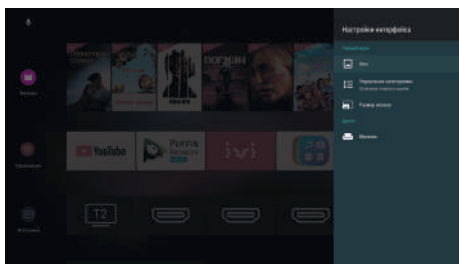

8. Налаштування каналів

Для настройки каналів, перейдіть в розділ Джерела і виберіть Цифрове (DVB-T2), Кабельне (DVB-C), Аналогове (ATV), супутникового (DVB-S2) телебачення. Вам буде запропоновано Автоматична або Ручна настройка каналів.

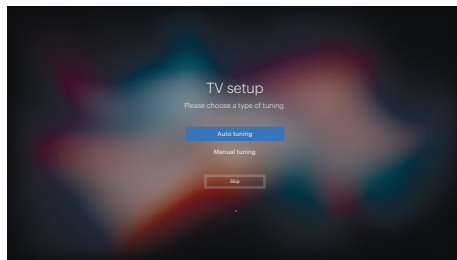

8.1. Автоматична настройка.

Виберіть режим настройки каналів, Цифровий (DVB-T2), Кабельне (DVB-C), Аналогове (ATV).

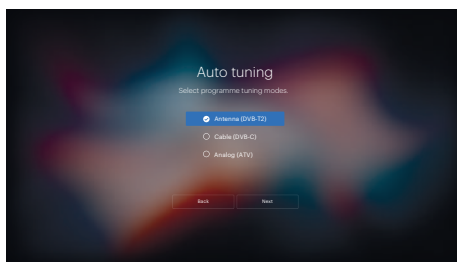

Потім задайте параметри пошуку і натисніть Далі.

У вікні буде відображатися хід пошуку.

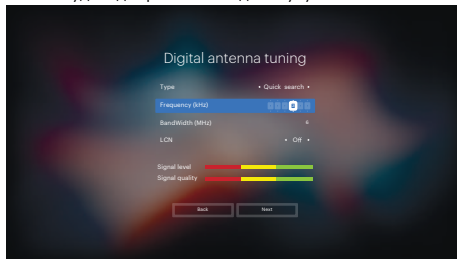

8.1. Ручна настройка.

Виберіть режим настройки каналів, Цифровий (DVB-T2), Кабельне (DVB-C), Аналогове (ATV), супутникового (DVB-S2).

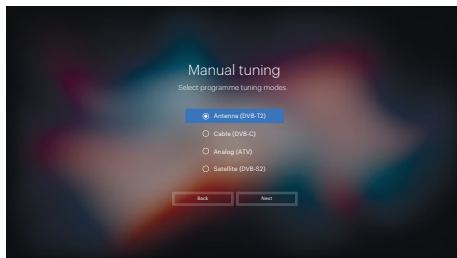

Для пошуку кабельних програм встановіть параметри пошуку і натисніть Далі.

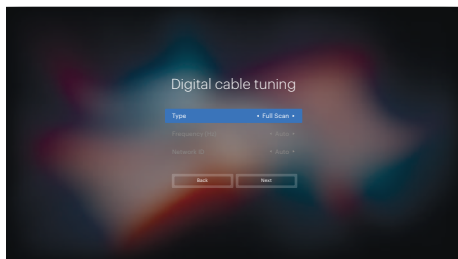

Для пошуку аналогових ТВ програм в Ручному режимі задайте параметри пошуку і натисніть Далі.

Для пошуку супутникових ТВ програм в Ручному режимі виберіть необхідний супутник і транспондер. Після установки необхідних параметрів пошуку натисніть Сканувати.

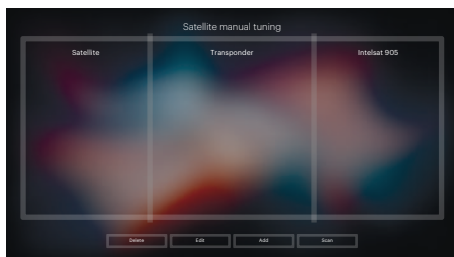

9. Синхронізація ВТ пульта ДК з телевізором

Для синхронізації нового пульта ДК з телевізором необхідно зайти в меню «Налаштування», потім вибрати пункт «Пульт і аксесуари» і у вікні, вибрати пункт «Додати пристрій». Натисніть одночасно дві кнопки на пульті «Назад» і «Меню», утримуючи ці кнопки деякий час, дочекайтеся світлової індикації на пульті.

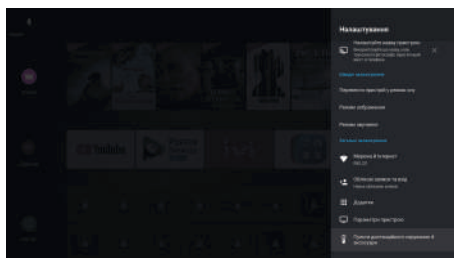

Під час сполучення пульта перебувайте якомога ближче до телевізора. Після успішної синхронізації пульт відобразиться в списку знайдених пристроїв.

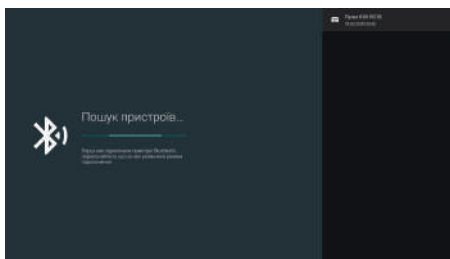

10. CEC/ARC

Consumer Electronics Control (CEC) - керування побутовою електронікою. **ARC** оновлена технологія CEC і позначає **Audio Return Channel** реверсивний звуковий канал.

UA

Підключивши пристрій з підтримкою ARC/CEC до порту HDMI ARC на телевізорі ви отримуєте можливість контролювати включення, гучність та інші функції за допомогою вашого телевізійного пульта. У більшості випадків буде також просто перенести TV звук на пристрій автоматично, без відключення вбудованої акустики ТВ. Для роботи даної функції підключається пристрій також має підтримувати ARC.

Щоб відкрити вікно з налаштуваннями CEC необхідно зайти в меню «Параметри ТВ», потім «CEC» і вибрати пункт меню «Налаштування HDMI CEC»

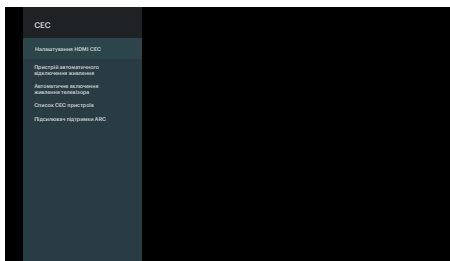

Усунення несправностей

Опис несправності		Можлива причина
Зображення	Аудіо	
 <p>Цифровий шум</p>	 <p>Шум</p>	Перевірте положення антени, напрямок або з'єднання
 <p>Нормальне зображення</p>	 <p>Немає звуку</p>	Перевірте рівень гучності та аудіовихід
 <p>Немає зображення</p>	 <p>Немає звуку</p>	Переконайтесь, що телевізор увімкнений в розетку, натисніть кнопку меню і перевірте налаштування звуку та зображення
 <p>Нормальне зображення</p>	 <p>Шум</p>	Проблеми в аудіосистемі

Якщо виникли неполадки зображення в головному меню ТВ, або інші несправності, не позначені в списку вище, зверніться на Гарячу лінію KIVI для отримання детальної консультації.

Примітка:

Перевірити серійний номер можна на задній кришці телевізора або коробці.

Перевірити ін формацію про версію прошивки можна в

Налаштування > Налаштування пристрою > Інформація про пристрій. Під час оновлення не вимикайте телевізор і не відключайте живлення.

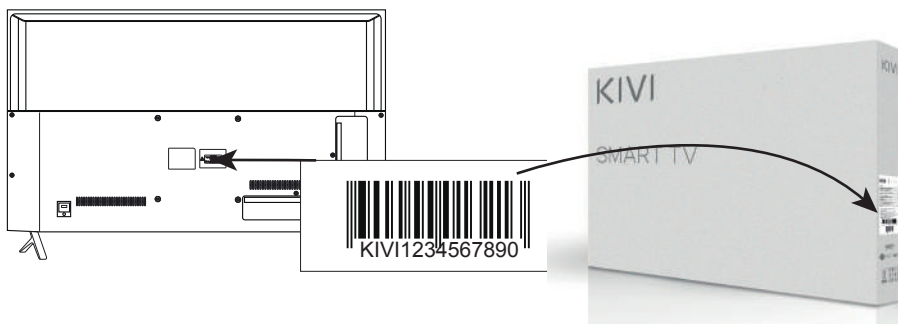

Бағдарламалық жасақтамаға қатысты маңызды ескерту**Өнімге қоса берілетін бағдарламалық қамтамасыз етуге лицензия**

Бұл өнімнің бағдарламалық жасақтамасы бірнеше бағдарламалық компоненттерден тұрады және осы жеке компоненттердің әрқайсысына әзірлеушінің авторлық құқықтары қолданылады.

Бұл өнімде үшінші тарап орындаған және Пайдаланушы келісінде көрсетілген бағдарламалық жасақтама компоненті пайдаланылады.

Пайдаланушы келісіммен егжей-тегжейлі kivismart.com сайтта танысуға болады. Теледидарды пайдалануды бастау үшін, бірінші іске қосуда пайдаланушы келісімін растау қажет.

Осы құрылғы арқылы қол жетімді бейнелерді, бағдарламалық кодты, логотиптерді, кестелерді, дыбыстарды және қызметтерді қоса алғанда, барлық мазмұн үшінші тұлғаларға тиесілі және авторлық құқықтармен, патенттермен, тауар белгілерімен және/немесе зияткерлік меншік туралы басқа да заңдармен қорғалады.

Мұндай мазмұн мен қызметтер Сіздің жеке коммерциялық емес пайдалануыңыз үшін ғана ұсынылады. Мазмұнды немесе қызметтерді мазмұн иесі немесе қызмет жеткізушісі тарапынан рұқсатнама шеңберінде ғана пайдалануға болады. Жоғарыда айтылғанның жалпы мағынасын шектемей, мазмұнның немесе қызметтің тиісті иесінің рұқсаты алынбаса, осы құрылғымен алынған кез келген мазмұнды немесе қызметтерді өзгертуге, көшіруге, қайта жүктеуге, жүктеуге, жариялауға, беруге, аударуға, сатуға, еркін шығармаларды жасауға, жылжытуға немесе қандай да бір жолмен таратуға болмайды.

Құрылғыны пайдалана бастағанда, сізге зияткерлік меншік құқығын беруге немесе қайта беруге болмайтындығын және осы Ережені зияткерлік меншік құқығын беру (иеліктен шығару) және (немесе) қайта беру ретінде түсіндіруге болмайтындығын мойындайсыз. Сіз үшінші тұлғалардың зияткерлік меншік құқықтарын, атап айтқанда авторлық және сабақтас құқықтарды, сондай-ақ өнертабысқа, пайдалы модельге, өнеркәсіптік үлгіге немесе тауар таңбасына айрықша құқықтарды бұзған жағдайда өз жауапкершілігіңізді мойындайсыз. Құрылғыны пайдалану басталғаннан кейін сіз немесе үшінші тарап орнатқан қолданбаларды пайдалану заңдылығы үшін жауапты екеніңізді мойындайсыз. «KIVI» ТВ өнімін өндіруші компания және/немесе импорттаушы компания ешбір жағдайда үшінші тұлғалардың зияткерлік меншік құқықтарын бұзғаны үшін жауапты болмайды, егер мұндай бұзушылық құрылғыны пайдаланғаннан кейін сіз немесе үшінші тұлғалар орындаған құрылғыдағы ақпаратты, материалдарды немесе суреттерді жасаумен, жүктеумен, орналастырумен, көшірумен немесе өзгертумен байланысты болса.

Бұйым атауы	KIVI маркалы сұйық кристалды түрлі-түсті бейнелі теледидар
Кепілдік мерзімі	1 жыл (қосымша ақпарат алу үшін кепілдік картасын қараңыз)
Қызмет ету мерзімі	5 жыл
Пайдалану кезіндегі температура, °C	+15 – +35
Сақтау кезіндегі салыстырмалы ылғалдылық, %	45 – 75
Сақтау кезіндегі температура, °C	+5 – +40
Атмосфералық қысым, кПа/мм сын. бағ	86 – 106 / 650-800
Пайдалану кезіндегі салыстырмалы ылғалдылық, %	55 – 70
Сөндірілген режимде пайдаланылатын қуат	<0,5 Вт немесе жоқ
<p>Өндіруші зауыттар 1. Шэньчжэнь Эмтиси Ко., ЛТД. Эмтиси Индастриал парк, Ксяянлг Нанван стрит, Лонганг дистрибикт, Шэньчжэнь, Қытай. 2. «Телебалт Т» ЖШҚ 236005, Ресей, Калининград, к. Камская 62</p> <p>Импорртаушылар 1. Беларусь: «КИВИСМАРТБЕЛ» ЖШҚ Минск қ., Петр Мстиславца көш., 9 үй, 10 ғим, 2. Украина: ТОВ «Бигтрейд» 01103, Киев қ., Михайл Бойчука к-сі 30А, оф. 28 3. Қазақстан: «КИВИСМАРТ КАЗАХСТАН» ЖШС Қазақстан, Нұр-Сұлтан қаласы, Сарыарқа ауданы, Бейбітшілік көшесі, 14 ғимарат, 1507 кеңсе</p> <p>Тасымалдау және сақтау. Буып-түйілген теледидарларды көліктің барлық түрлерімен + 50-ден – 40°C дейінгі қоршаған ауаның температурасы және 75-тен 100% - ға дейінгі ауаның салыстырмалы ылғалдылығы кезінде МЕМСТ 165150-69 5-тобына сәйкес келетін жағдайларда тасымалдауға рұқсат етіледі. Теледидарды сақтау + 5 – тен + 40С-қа дейінгі қоршаған ауаның температурасы кезінде және ауада қышқыл, сілтілі және басқа да агрессивті қоспалар болмағанда МЕМСТ 15150-69 бойынша 1-топ жағдайында жүзеге асырылуы тиіс.</p> <p>Сертификаттау туралы ақпарат Ростест-Мәскеу акционерлік қоғамы Аймақтық сертификаттау және сынау органы, мекен-жайы: 117418, РОССИЯ, Мәскеу, пр. Нахимовский, д.31 № ЕАЭО RU C-RU.AЯ46.B.14436 / 20, сериясы RU № 0252664, 03.07.2020 бастап 02.07.2023 дейін жарамды</p>	
<p>Ұсыныс тек ЕО директивалары қолданылатын мемлекеттер үшін арналған. Бұл құрылғы 2014/53/EU директивасының талаптарын қанағаттандырады. Bluetooth сигналының максималды қуаты: 2,4-2,4835 ГГц жиілігінде 100мВт Wi-Fi сигналының максималды қуаты: 2,4-2,4835 ГГц жиілігінде 100мВт</p>	

* Сіздің аймағыңыздағы өнімнің шығу тегі туралы толық ақпаратты пакеттегі жапсырмадан немесе өнімнің өзінен табуға болады.

BY: 8-820-032-100-86

KZ: 8-800-070-01-70

RU: 8-800-600-10-15

UA: 0-800-606-600

***Ұялы және стационарлық телефондардан қоңырау шалу тегін**

Қауіпсіздік және ескерту ережелері

- HDMI логотипі бар сертификатталған кабельді пайдаланыңыз. Өйтпесе, бұл байланыс қателіктеріне әкелуі мүмкін немесе сурет көрсетілмеуі мүмкін.
- Қауіпсіздікті қамтамасыз ету мақсатында және бұйымды пайдалану мерзімін ұзарту үшін лицензиясыз БЖ (бағдарламалық жасақтаманы) пайдалану ұсынылмайды.
- Бағалы емес компоненттерді немесе БЖ пайдалану нәтижесінде пайда болған кез келген зақымдарға, жарақаттарға немесе ақауларға кепілдік қолданылмайды.
- Барлық бұрандалардың дұрыс салынуын және сенімді бұралуын қадағалаңыз. (Егер бұрандалар жеткілікті қатты бұралмаса, теледидар орнатылғаннан кейін құлауы мүмкін немесе тұрақсыз болуы мүмкін).

Тасымалдау

- Теледидарды бөлме температурасында ұстап тұру уақыты тасымалдау немесе сақтау қоршаған орта температурасы төмен болғанда 5 сағаттан кем болмауы керек.
- Теледидарды қатаң тік күйде, тараптарынан, қорапшасынан немесе теледидар жеткізілетін орам материалдарынан тасымалдау керек.
- Теледидарды көтермес бұрын, қуат кабелін және басқа кабельдерді ажыратыңыз.
- Тасымалдау кезінде, дисплейдің қорапта болу көрсеткішін қадағалаңыз. Қорапты бұрыштық беттерге дисплейге қоймаңыз.
- Тасымалдау, тарқату, орын ауыстыруды жүзеге асыру екі адаммен жасалуы тиіс.
- Теледидарды жоғарғы және төменгі корпустарынан ұстаңыз. Ешбір жағдайда құрылғыны дисплейден ұстамаңыз да, оны тұғырықтан ұстап тұрыңыз.

Қаптамасын ашу

ТВ пайдаланбас бұрын, ТВ панелін зақымдап алмас үшін тасымалдау пленкасын жұлмай ақырын шешіңіз.

Тасымалдау пленкасын алып тастау кепілдікке немесе тауарды қайтару шарттарына әсер етпейді. Фильмде жазулар мен таңбалар болуы мүмкін. Қолданар алдында пленканы алып тастауды ұсынамыз.

Теледидарды одан әрі пайдалануға жол бермейтін зақымданулар тізімі:

- желі сымы немесе шанышқы зақымдалған.
- теледидар экраны зақымдалған.
- теледидарға ылғал түскенде.
- теледидар құлағаннан кейін.

Сұйық кристалды-панель - бұл жоғары технологиялық өнім. Панельде жұмыс істеу барысында экранды жақын қашықтықтан егжей-тегжейлі қарап шығу кезінде ғана байқалатын кішкентай қара немесе түсті нүктелер пайда болуы мүмкін. Белгілі бір ауқымда, бұл әсер дисплей түрі үшін норма болып табылады және құрылғының өнімділігі мен сурет сапасына әсер етпейді. Панельдің күйін (және құрылғының басқа да ықтимал ақауларын) нақты бағалауды тек арнайы жабдықтың көмегімен авторизацияланған қызмет көрсету орталығы жүргізеді.

Қарау орнына байланысты (сол/оң/жоғарғы/төменгі) панельдің жарықтығы мен түсі өзгеруі мүмкін. Бұл панель құрылысының ерекшеліктеріне байланысты болады. Бұл құрылғының өнімділігіне байланысты емес және жарамсыз болып табылмайды.



Класс II



Класс II

Бұл таңба бұл өнімнің желі кернеуі мен пайдаланушы үшін қауіпті бөлшектердің арасындағы қос оқшауламасы бар екенін көрсетеді. Техникалық қызмет көрсету кезінде тек түпнұсқа қосалқы бөлшектерді пайдалану.



Қызмет мерзімі аяқталғаннан кейін бұл өнім кейіннен қайта өңдеу және кәдеге жарату үшін электр және электрондық жабдықты тиісті қабылдау пунктіне тапсырылуға тиіс.

Дұрыс кәдеге жаратуды қамтамасыз ете отырып, сіз табиғи ресурстарды сақтауға көмектесесіз және тиісті түрде жүгінбеген жағдайда болуы мүмкін қоршаған орта мен адамдардың денсаулығы үшін зиянды болдырмайсыз. Аппаратураның осы түрін қабылдау және кәдеге жарату пункттері туралы толығырақ ақпаратты жергілікті муниципалдық органдардан немесе тұрмыстық қоқыстарды шығару кәсіпорнынан алуға болады.

Тауарды тиімді, қауіпсіз пайдаланудың ережелері мен шарттары

1. Осы нұсқаулықты сақтаңыз.
2. Барлық сақтық шараларын сақтаңыз.
3. Барлық нұсқауларды орындаңыз.
4. Құрылғыны сумен бірге пайдаланбаңыз.
5. Құрылғыны құрғақ шүберекпен сүртіңіз.
6. Желдеткіш тесіктерін бұғаттамаңыз, нұсқаулыққа сәйкес орнатыңыз.
7. Құрылғыны жылыту көздерінің жанында орнатпаңыз.
8. Қуат ашасының бүтіндігіне назар аударыңыз. Егер розетка сәйкес келмесе, маманға хабарласыңыз.
9. Қуат кабелін кездейсоқ зақымданудан сақтаңыз. Қорек кабелін оны кездейсоқ баспайтындай немесе оған немесе оның жанында орналасқан заттармен қысуға болмайтындай етіп қою қажет. Сым электр розеткаларымен, құрылғыларымен жалғанатын жерлерге ерекше назар аудару керек.
10. Тек үйлесімді аксессуарларды пайдаланыңыз.
11. Найзағай немесе ұзақ уақыт бойы болмаған кезде құрылғыны өшіріңіз.
12. Қызмет көрсету және жөндеу үшін білікті мамандарға ғана жүгіну. Бүлінген құрылғыны (ылғалдың түсуі, кабельдің зақымдануы және т.б.) пайдаланбаңыз.
13. Аша мен қуат сымның бүтіндігін қадағалаңыз.
14. Құрылғыны және желдеткіш тесіктерін жаппаңыз.
15. Ашық от көздерінің жанында пайдаланбаңыз.
16. Құрылғы мен аксессуарларды ережелерге және стандарттарға сәйкес кәдеге жаратыңыз.
17. Құрылғыны құрғақ таза, желдетілетін бөлмеде пайдаланыңыз.
18. Құрылғыға сұйықтығы бар сыйымдылықтарды орнатпаңыз.
19. Жылыту құрылғыларынан қашықтығы 1м кем болмауы тиіс, ауа температурасы +15°C-дан 35°C-қа дейін, ауаның салыстырмалы ылғалдылығы 55-70% болуы керек
20. ТВ-ны мүмкін болатын кернеу жүктелуінен қорғау үшін теледидарды реле немесе кернеу тұрақтандырғышын пайдаланып қосыңыз.
21. Осы құрылғымен бірге пішімі мен мақсаты осы өнім өндірушісімен сәйкес келмейтін ажыратқыштары бар жабдықты/кабельдерді қолдануға тырыспаңыз.

Теледидардың бетін тазалау ережелері

1. Егер теледидар экранында тасымалдау жапсырмасы болса, оны алғаннан кейін кішкене ластануы қалуы мүмкін. Теледидарды көрер алдында ластануды жойыңыз.
2. Өнімнің сыртқы бетінде және экранда сызаттар пайда болуы мүмкін. Сызаттардың пайда болуын болдырмау үшін теледидардың сыртқы бетін және оның экранын LCD экрандарын күтуге арналған жұмсақ матамен сүртіңіз.
3. Суды немесе басқа сұйықтықтарды тікелей теледидарға шашыратпаңыз. Бұйымның ішіне түскен сұйықтық электр тоғының зақымдануына, жануына немесе залалдануына себеп болуы мүмкін.

4. Теледидардың корпусын тазалау үшін жұмсақ құрғақ мата-ны пайдаланыңыз. Тез тұтанатын сұйықтықтарды (мысалы, бензин, еріткіштер) немесе жуғыш заттарды пайдаланбаңыз.

Оңай кетпейтін дақтарды жою үшін матаға экрандарды тазалауға арналған шағын мөлшерде құралдарды жағуға жол беріледі. Теледидарды сөндіріңіз және микрофибра майлығымен майлы дақтар мен саусақ іздерін алып тастай отырып, экранды мұқият сүртіңіз. Тазалауды желіден өшірілген теледидар кезінде орындаңыз

KZ



НАЗАР АУДАРЫҢЫЗ:

Отпен немесе электрмен зақымдану қаупін төмендету үшін жоғары ылғалдықта құрылғыны пайдаланыңыз.



НАЗАР АУДАРЫҢЫЗ:

Литий батареяларын дұрыс орнатпаған жағдайда жарылыс болуы мүмкін. Батареяларды сол немесе ұқсас батареялармен ауыстыру.

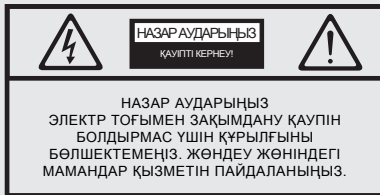

Берілген белгі электр тоғымен зақымдалу қауіптілігін көрсетеді.



Берілген белгі тиісті нұсқауларды сақтау қажеттілігін көрсетеді

Ескерту

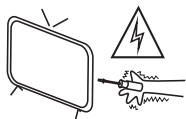

ТВ жоғары кернеу астында. Теледидарды бөлшектеуге тырыспаңыз. Көмек алу үшін өкілетті қызмет көрсету орталықтарына хабарласыңыз.



ТВ бетіне қандай да бір заттарды қоймаңыз және тастамаңыз. Сұйықтықтың аппаратқа түсуіне жол бермеңіз.



Жануды немесе электр тоғымен соғуды болдырмау үшін аппаратты жаңбырдың астында қолданбаңыз немесе ТВ-ны ылғалдың әсеріне ұшыратпаңыз.



ТВ-ны тұрақсыз бетке орнатпаңыз. ТВ-ның құлауы дене жарақаттары мен аппараттың зақымдануына себеп болуы мүмкін.

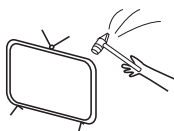

ТВ-ны құлаудан, соққыдан және басқа заттармен соқтығысудан сақтаңыздар, бұл жарақаттар мен сынуларға себеп болуы мүмкін. Балалардың аппаратты пайдалануы тек ересектердің бақылауымен жүргізілуі тиіс.

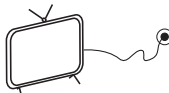

Егер теледидарды ұзақ уақыт пайдаланбасаңыз, оның қуат ашасын желіден шығарып алыңыз. Өнім ашасы құрылғыны өшіру үшін пайдаланылады, сондықтан ол қол жетімді болуы керек.



Корпустың желдету тесіктерін жаппаңыз.

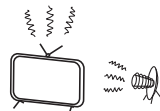

Құрылғыны тікелей күн сәулесінің немесе басқа да жылу көздерінің әсеріне ұшыратпаңыз. ТВ-ның жанында шам сияқты ашық жалын көздерін орнатпаңыз.



ТВ-ны желілік сымға орнатпаңыз. Төтенше жағдай кезінде өнім ашасы ажырату үшін қол жетімді болуы керек.

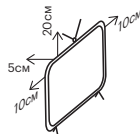

Қоршаған заттардан ТВ ең аз қашықтығын сақтаңыз. Құрылғының қызып кетуіне жол бермеңіз.

Сипаттамалары

Модель	24Н600KW 24Н600KD	32Н600KD	40У600KD	43У600KD	50У600KD	55У600KD	65У600KD
Диагональ бойынша экран өлшемі, дюйм/см	24/61	32/81	40/102	43/109	50/127	55/140	65/165
Дисплей ажыратымдылығы	HD 1366x768	HD 1366x768	UHD 3840x2160				
Жарықтандыру түрі	Direct LED						
Жақтарының қатынасы	16:9						
Жұм. режимінің сал. қуаты, Вт/см²	0,023	0,018	0,022	0,017	0,019	0,019	0,018
USB 2.0	2						
HDMI	2	3					
HDMI 2.0	HDMI 1.4a		HDMI 2.0				
Wi-Fi	2.4Ghz b/g/n						
RCA композиттік кірісі	Иә		Иә (аралас)				
Оптикалық аудиошығысы	Иә						
Порт 3,5 (аудио)	Иә						
Ethernet	Иә						
CI	Жоқ	Иә					
RF антенна (75 Ом IEC түрі)	Иә						
Аналогты тюнер	Иә						
Цифрлік тюнер	DVB-C, DVB-T2						
Bluetooth	Жоқ	Иә					
Қоректендіру көрнеуі	100-240В - 50 Гц						
VESA стандарты, мм	100x100	200x100	200x200/100	200x200		400x200	
VESA бұрандама түрлері	M4	M4	M6	M6	M6	M6	M6
Ені, биіктігі, тереңдігі, мм	550x325x60	730x427x68	901x511x64/ 912x530x65	966x560x64	1123x650x62	1238x714x61	1455x837x64
Тіреуішпен өлшемдері, мм	550x366x175	730x467x180	901x574x231/ 912x588x222	966x622x231	1123x711x231	1238x776x269	1455x900x313
Таза салмағы, кг	2,9	4,5	6,4/7,1	7,7	10,9	13,2	18,3

Опциялар:

Теледидар, қашықтан басқару пульті, пайдалану жөніндегі нұсқаулық, кепілдеме карточкасы, 2 дана, бекітетін болттар 4 дана, ААА батареялары 2 дана, энергия үнемдеу жапсырмасы, техникалық парақ (микрофише).

** Өнімнің мазмұны, сыртқы түрі және техникалық сипаттамалары әр түрлі болуы мүмкін немесе ескертусіз өзгертілуі мүмкін.

*Қуат, электр қуатын тұтыну көрсеткіштері «Үй» теледидар режиміне қатысты, «дүкен» режиміндегі индикаторлар әртүрлі болуы мүмкін.

ТВ-ны тұғырыққа орнату



Тұғырықты екі адам монтаждау ұсынылады.

Монтаж жасайтын тегіс, жазық бетті таңдаңыз. Дисплей мен корпусы зақымданудан қорғау үшін, бетіне таза матаны төсеңіз немесе теледидармен бірге келетін орау конвертін пайдаланыңыз.

ТВ-ны дисплеймен жатқызыңыз, оны ауырлық орталығы бұрыштарда және жақтарда болмайтындей етіп ұстаңыз. 4 бекітпе бұрандасы бар қаптамадан шығарып алыңыз және тиісті таңбаларда (L - сол, R - оң) көрсетілген тұғырықты бекітіңіз. Нұсқаулар ТВ алдыңғы түріне байланысты жазылған.

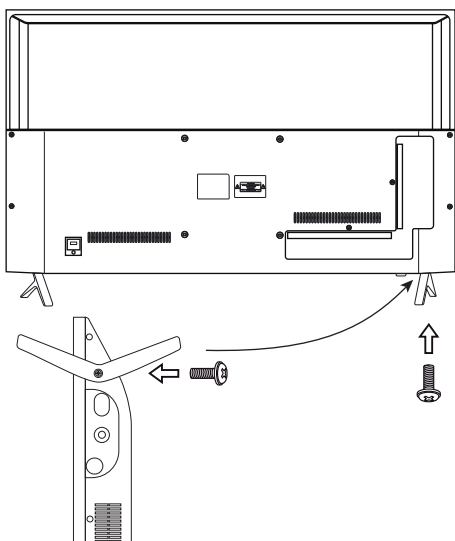

Ақауларды болдырмау үшін орнату нұсқаулығының талаптарына сәйкес ТВ-ны қабырғаға берік бекітіңіз.

ТВ-ны кронштейнге орнату



Теледидарды екі адам немесе білікті маманмен кронштейнге орнату ұсынылады.

Құрылғыны кронштейнге орнату үшін теледидар бұрандалармен жинақталмайды. Монтаж жасайтын тегіс, жазық бетті таңдаңыз

Дисплей мен корпусы зақымданудан қорғау үшін, бетіне таза матаны төсеңіз немесе теледидармен бірге келетін орау конвертін пайдаланыңыз.

ТВ-ны дисплеймен жатқызыңыз, оны ауырлық орталығы бұрыштарда және жақтарда болмайтындей етіп ұстаңыз. Кронштейн элементтерін ТВ саңылауларымен ені бойынша сәйкес келетін төрт бұранданың көмегімен құрастырыңыз. Кронштейнді таңдау үшін осы нұсқаулықта көрсетілген VESA параметрлерін басшылыққа алыңыз.

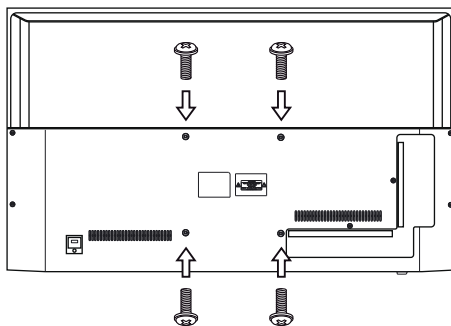

VESA параметрлерін 41 беттен қараңыз

Антеннаны теледидарға жалғау



Ескерту:

Өндіруші, импорттаушы, жеткізуші антенна порты арқылы жоғары кернеуді беру салдарынан ТВ құрауыштарының зақымдануы үшін жауапты болмайды

Кіріс кедергісі: 75 Ω

Цифрлік телеарналарды тұрақты қабылдау үшін кірістірілген күшейткіші бар антеннаны пайдалануды ұсынамыз.

KZ

Алдыңғы панель

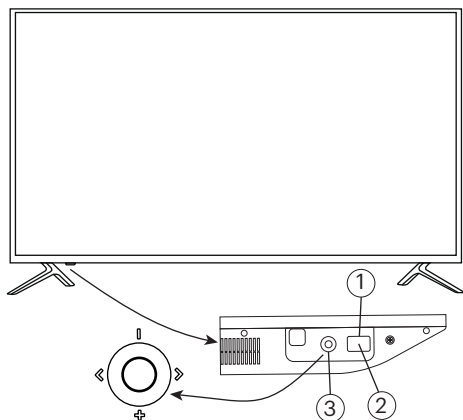

1. ИҚ пультке арналған датчик
2. Жарық диодты күй индикаторы (күту режиміндегі көк - теледидар, қашықтан басқару пульті сигналына жауап. Белсенді емес - теледидар қосулы немесе қуат көзі жоқ)
3. Басқару джойстикі

Джойстик

Басқару джойстикі қосу датчигінен оң жақта орналасқан.

KIVI пульті

ҚБП (қашықтан басқару пульті) әрекет ету қашықтығы 10 метрге дейін (кедергілер немесе сигналдың өзге де кедергілері болмаған кезде) ҚБП пайдалану үшін алдымен схемалық суретте көрсетілгендей батареяларды салу керек. Пультиң дұрыс жұмыс істеуі үшін оны ТВ-ның ИҚ (инфрақызыл) датчигіне бағыттау керек. Тек алкалинді батареяларды пайдалануды ұсынамыз.

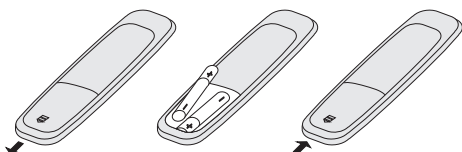

Жаңа батареяларды ескі батареялармен бірге пайдаланбаңыз. Бұл батареяның қызып кетуіне және ағуына әкелуі мүмкін. Қоректену элементтері тікелей күн сәулесіне, отқа немесе электр жылытқыштарынан қызуға ұшырамауы тиіс. Зарядталмаған қуат элементтерін зарядтағышқа салмаңыз. Батареяны пайдаланбасаңыз, пульте бір айдан артық сақтамаңыз.

KZ

Статус	Төмен/жоғары	Солға/Оңға	Басу
Өшірулі	Жоқ	Жоқ	Қосу үшін басыңыз
Мәзір	Төмен/Жоғары орын ауыстыру	Солға/Оңға	Растау үшін басыңыз. Сөндіру үшін басып тұрыңыз
Ойнату	Ойнату мәзірі	Артқа/Алдыға айналдыру	Растау үшін басыңыз

HDMI® HDMI және HDMI High-definition Multimedia Interface және HDMI логотипі-HDMI Licensing Administrator, Inc сауда белгілері немесе тіркелген сауда белгілері болып табылады.

CI шартты кіру картасын қосу

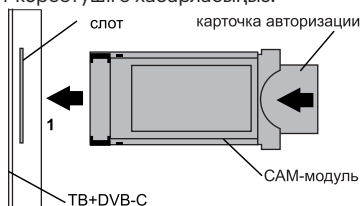
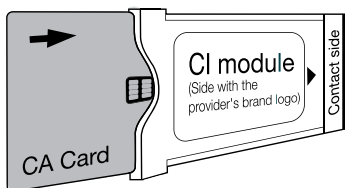

CI шартты қатынау картасы бар модульді жергілікті сандық кабельдік хабар тарату қызмет көрсетушісінен сатып алуға болады, ал одан CI картасын пайдалану туралы ақпарат алуға болады. CI картасымен жұмыс істеу кезінде қиындықтар туындаған жағдайда қызмет көрсетушіге хабарласыңыз.



KIVI (RC30,RC80BT) Пульті

Бұл пульт микрофонмен жабдықталған және Bluetooth технологиясы бойынша жұмыс істейді.









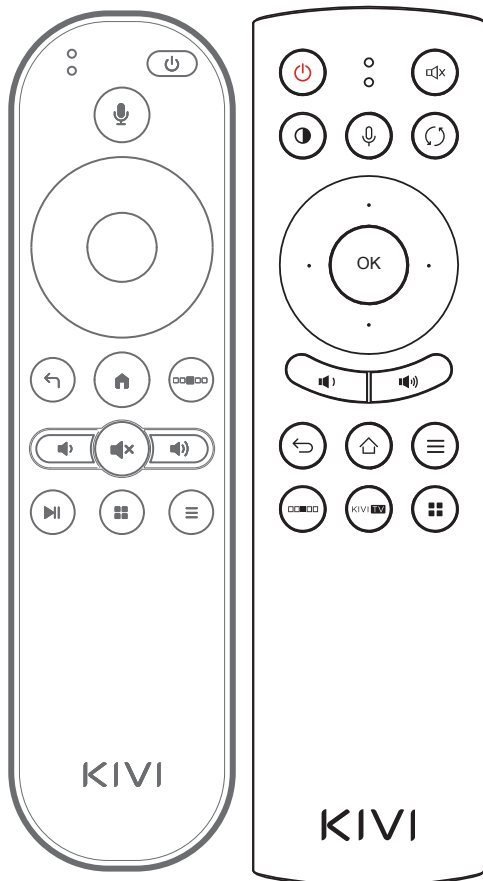



Ескерту:

Бұл қашықтан басқару құралы бірінші рет қосқан кезде пайда болатын теледидармен синхрондауды қажет етеді. Ол үшін «Артқа»  және «Меню»  батырмаларын бір уақытта басып тұрыңыз, осы түймешіктерді біраз уақыт ұстап тұрып, қашықтан басқару құралындағы жарық индикаторын күтіңіз. Егер жарық индикаторы пайда болмаса, қашықтан басқару құралында батареялардың бар-жоғын немесе жұмыс жасайтындығын тексеріңіз. Сәтті қадамдастырудан кейін сіз келесі параметрлер экранына өтесіз - «Тілдерді таңдау».

Сонымен қатар оны параметрлер мәзірі арқылы қосуға болады.

Белгілі бір теледидарға байланысты қашықтан басқару құралы мәжбүр болғанша осы теледидармен ғана жұмыс істейді қашықтан басқару құралын өшіріңіз.

**Пернелерді тағайындау:**

-  ТВ Қосу \ Өшіру
-  MUTE. Дыбысты қосу немесе өшіру.
-  Ұстап тұрған кезде микрофонды белсендіру.
-  ОК \ Енгізу \ растау.
-  Мәзір және қолданбалар бойынша шарлау көрсеткілері.
-  Дыбыс деңгейі төмен \ дыбыс деңгейі жоғары.
-  Артқа \ Оралу \ Өшіру \ Жабу.
-  HOME. Басты экранға шығу.
-  Мәзір \ Опциялар.
-  ТВ басқарудың «жылдам мәзірін» шақыру
-  Мультимедиялық түйме.
-  Сурет режимдерін ауыстыру.
-  Алдыңғы арнаға оралу.

KIVI REMOTE

Сондай-ақ, сіз өз смартфоньыңызды басқару құралы ретінде пайдалана аласыз. Ол үшін Play Market немесе App Store арқылы Kivi Remote қолданбасын жүктеп, оны орнатыңыз.

Бағдарламаның жұмыс істеуі үшін, смартфоньыңыз мен ТВ бір желіге қосылуы керек. Қолданба үшін толық талаптар тиісті қолданбалар дүкенінде бағдарламаның сипаттамасынан оқыңыз.

*Пульттің бұл моделі тек Bluetooth функциясымен жабдықталған модельдермен жеткізіледі.

* Теледидар пакетке байланысты RC30 немесе RC80 BT қашықтан басқару пультімен бірге келеді.









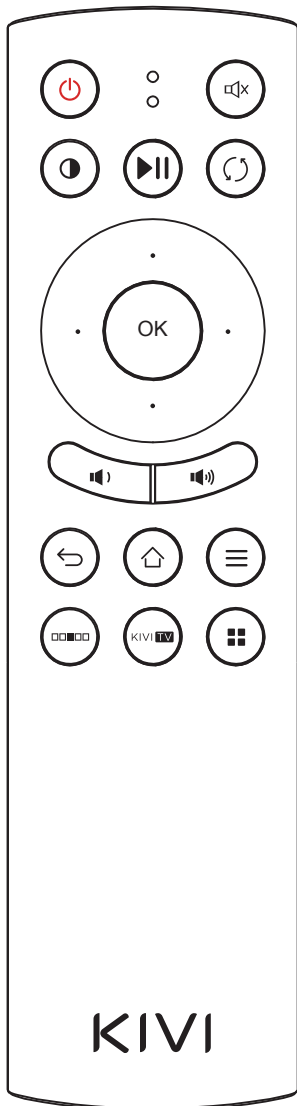
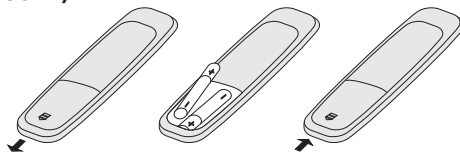



*Қашықтан басқару құралын теледидармен Bluetooth арқылы синхрондамайынша, кейбір функциялар жұмыс істемейді. дауыспен іздеу.

*Опциялар өзгеруі мүмкін немесе ескертусіз өзгертілуі мүмкін.

ҚБ инфрақызыл пульті 24" (KIVI RC80 IR)

ҚБ пультін пайдалану үшін алдымен пультте көрсетілгендей батареяларды салыңыз. Пультті дұрыс пайдалану үшін оны ИҚ-датчикті теледидарға бағыттаңыз.

**Батырмалардың тағайындалуы:**

-  ТВ қосу / сөндіру.
-  MUTE. Дауысты қосу және сөндіру.
-  Сурет режимдерін ауыстырып-қосу.
-  Жаңғырту/тоқтата тұру.
-  Алдыңғы арнаға оралу.
-  ОК / Енгізу / Растай.
-  Мәзір және қосымшалар бойынша навигация нұсқарлары.
-  Дауысы төмен / Дауысы жоғары.
-  Артқа / Оралу/ Бас тарту / Жабу.
-  HOME. Басты экранға оралу.
-  Мәзір / Опциялар.
-  ТВ басқарудың "жылдам мәзірді" шақыру
-  KIVI TV ТД сигналын қосу (бағдарлама немесе тиісті порт арқылы).
-  Мультмедиялық батырма.

KIVI REMOTE

Берілген батырманы ТВ баптау мәзірінен баптай аласыз.

Қосымшалар жұмыс істеу үшін, смартфонның және ТВ бір желіге жалғануы керек. Қосымшаларға қойылатын егжей-тегжейлі талаптар тиісті қосымшалар дүкенінде қосымшалар сипаттамасынан оқыңыз.

Құрылғыларды жалғау

Бұл теледидар бейне ойнату құрылғыларының көпшілігімен үйлесімді. Осы нұсқаулық пен басқа құрылғылардың нұсқаулығына сәйкес оған аудио, бейне және басқа құрылғыларды қосуға болады.

Теледидар келесі құрылғыларға қосылуы мүмкін: Blueraу, Android бокс, ойын приставкасына, стерео-жүйелерге және т. б.

U индексімен модельдер порттары

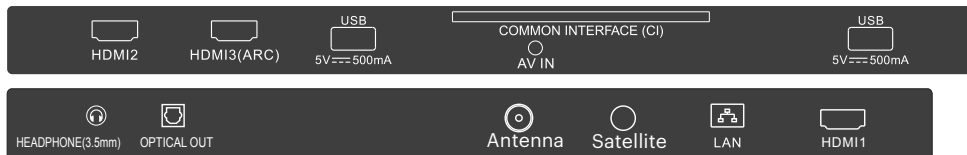

F индексімен модельдер порттары

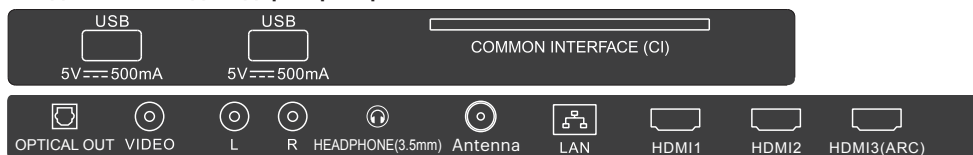

USB USB құрылғыларға арналған кіру (500mA)

HDMI HDMI кірісі

Antenna Антеннаны қосу порты

Satellite Спутниктік антеннаның кірісі

CI Өзіндік модульді қосу порты

AV IN Композитті аудио/бейне кіріс

L/R Композитті аудио кіріс

VIDEO Композиттік бейне кіріс

LAN Ethernet-кіріс

HEADFONES Құлаққапқа шығыс (3.5 мм)

OPTICAL OUT Оптикалық шығыс

Ескертпе:

1. Кейбір өткелдер мен құрылғылар дұрыс жұмыс істемеуі мүмкін, себебі сигналды стандартты жолмен береді.
2. Теледидар өшірілген кезде барлық сыртқы құрылғыларды жалғау керек
3. USB портына ең жоғары жүктеме 0.5 A аспауы тиіс

KZ

24" модельдері:

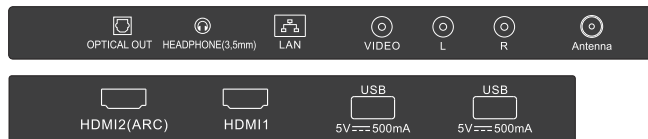

Шығарылатын өнімнің үнемі жетілдірілуіне байланысты, мәзірдің бөлек режимдерінің атауы, ажыратқыштар панелінің кейбір ажыратқыштарының белгілері және оларды түсіру орындары, сондай-ақ теледидарды басқарудың жекелеген эргономикалық функцияларын орындау бағдарламалық жасақтаманың нұсқасына байланысты, осы нұсқаулықта сипатталған және суреттелген теледидардың жұмысына елеулі әсер етпейді.

1. Бірінші қосу

Теледидарды алғаш рет қосқан кезде теледидардың негізгі параметрлері болады.

1.1. Қашықтан басқару құралын қосу.

Орнату алдында қашықтан басқару құралын қосу керек. Ол үшін «Артқа» және «Мәзір» түймелерін бір уақытта басып тұрыңыз. Пультті жұптастыру кезінде теледидарға жақынырақ болады.



1.2. Тілді орнату.

Интерфейс тілін орнату үшін тізімнен қажетті тілді таңдап, қашықтан басқару құралындағы растау түймешігін басыңыз.

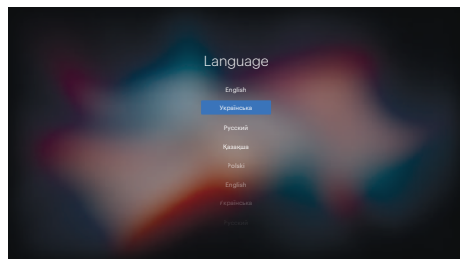

KZ

1.3. Мемлекетті теңшеу.

Елді реттеу үшін тізімнен қажетті елді таңдап, қашықтан басқару құралындағы растау түймешігін басыңыз.

1.4. Уақыт белдеуін орнату.

Уақыт белдеуін орнату үшін тізімнен қажетті белдікті таңдап, қашықтан басқару құралындағы растау түймешігін басыңыз.

1.5. Желіні орнату.

ТВ-ны интернет желісіне қосу үшін қажетті «LAN» немесе «Wi-Fi» қосылымының түрін таңдап, қашықтан басқару құралындағы растау түймесін басыңыз.

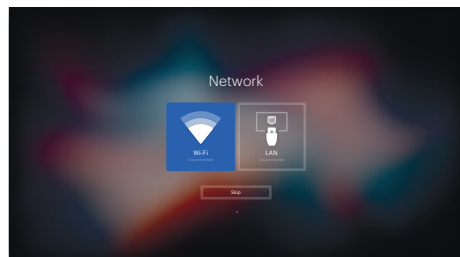

1.5.1. Wi-Fi байланыс

Wi-Fi байланысын орнату үшін қажет:

1. Қажетті кіру нүктесін таңдау.
2. Таңдалған Wi-Fi кіру нүктесіне қосылу үшін құпия сөзді енгізу.

1.5.2. LAN қосылымы

LAN байланысын орнату үшін, ТВ желілік концентраторға желілік кабельмен қосылғанын тексеріңіз. Содан кейін автоматты немесе қолмен режимін таңдап, желілік қосылымның қажетті деректерін енгізіңіз.

1.6. ТВ орналасуын реттеу.

Осы параметр үшін ТВ, үй немесе дүкен орналасқан орын түрін таңдаңыз.

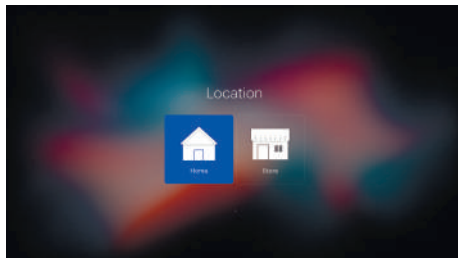

Ескертпе:

Қуат, электр қуатын тұтыну көрсеткіштері «Үй» теледидар режиміне қатысты, «дүкен» режиміндегі индикаторлар жоғары қарай ерекшеленуі мүмкін.

2. KIVI Vision жүйесіне қосылу

KIVI Vision профіліне қосылу үшін телефон нөмірін енгізіңіз.

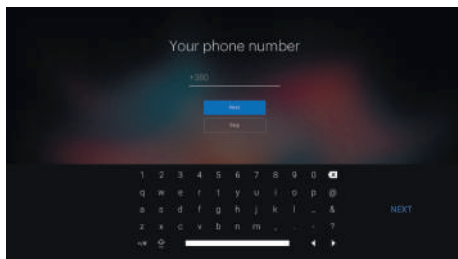
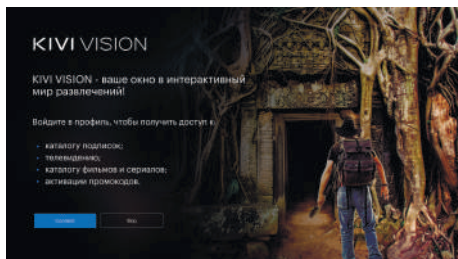

Телефоныңызға келетін растау коды бар СМС алғаннан кейін оны тиісті өріске енгізіңіз.

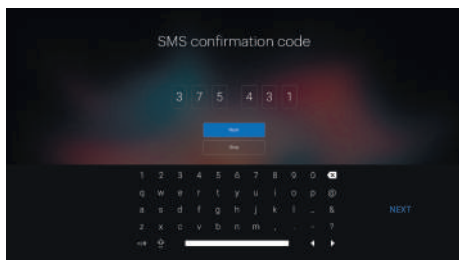

Табысты растаудан кейін, сервиспен поляк ережесі пайда болады.

Сондай-ақ бағдарламалық өнімді пайдалану бойынша ескерту.

3. Басты экранның категориялары.

3.1 Негізгі экран интерфейсі.

Теледидардың негізгі мәзірінде ұсыныстар, Параметрлер, кіріс, қолданбалар, виджеттер бөлімдері бар.

Мәзірдің нақты түрі мен орналасуы, бөлімдердің асортименті теледидардағы нақты түрден өзгеше болуы және ескертусіз өзгертілуі мүмкін.

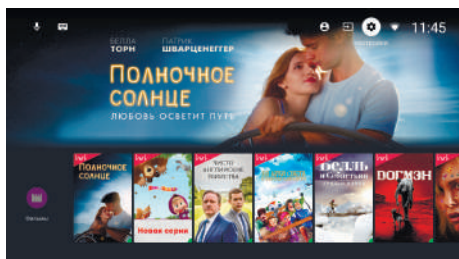

4. Категорияларды жылжыту

Қашықтан басқару құралының көмегімен солға басыңыз, содан кейін ОК түймесін басыңыз.

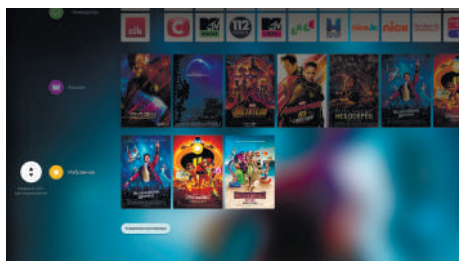

5. Файлдар.

Қашықтан басқару құралын пайдаланып, басты экранды және жоғары-төмен түймелерін қоңырау шалыңыз

Оңға-солға түймелерімен қызықтыратын файл түрін таңдаңыз.

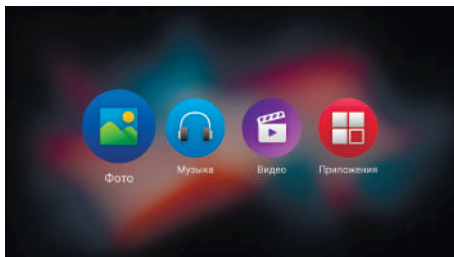

Содан кейін ашылған файл менеджерінен қажетті файлды таңдаңыз.

5.1. Қосымшалар

Қашықтан басқару құралы арқылы санатты таңдаңыз Қосымшаны іске қосыңыз және қажетті қосымшалар

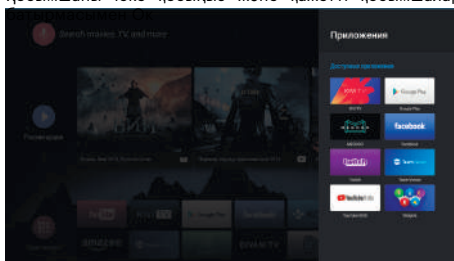

5.2. Виджеттер

Қашықтан басқару құралымен қолданба санатын таңдап, пультегі Ок түймесін басыңыз.



Бағдарлама іске қосылғаннан кейін Трафик виджети, экран сағаты, Релакс, ауа райы немесе афишаны

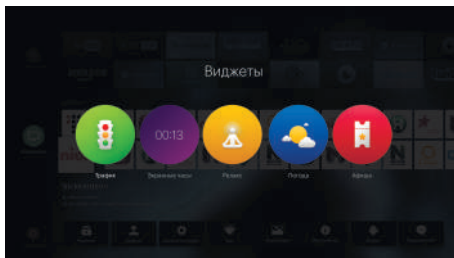

KZ

6. Жылдам мәзір

Жылдам мәзірді іске қосу үшін қашықтан басқару пультіндегі  түймесін пайдаланыңыз. Ашылған жылдам мәзір терезесінде жоғары-төмен түймелері қажетті әрекетті таңдаңыз.

Таңдау үшін мәзірдің келесі элементтері қол жетімді: «Сигнал көздері», «Сурет параметрлері», «Дыбыс параметрлері», «Ұйқы таймері», «Аспект қатынасы».

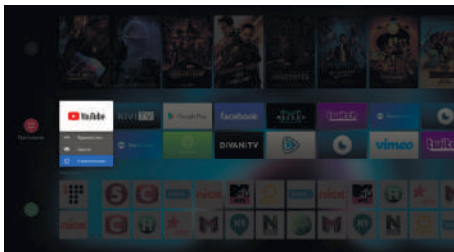

7. Қалқымалы мәзір

Опция  түймесі арқылы интерфейс параметрлерінің қалқымалы мәзірін іске қосыңыз.

Бұл мәзірде өзгертуге болады:

- Басты мәзірдің фоны. Теледидар жадындағы немесе сыртқы жадындағы суреттерді өзгерту үшін қол жетімді
- Қосымшалар. Қолданбалардың орналасу тәртібін өзгертуге, оларды жоюға және жоймай, бас мәзірден жасыруға мүмкіндік береді.

- Бөлімдер. Бөлім орнын өзгертуге немесе кез келген бөлімді алып тастамай жасыруға мүмкіндік береді.

- Белгішелер өлшемі. теледидар экранындағы барлық белгішелердің өлшемін таңдауға болады.

- Күні мен уақыты. ТВ орнатылған күн мен уақытты өзгертуге мүмкіндік береді.

* әдепкі бойынша, бұл параметр теледидар жүйесі ТВ қосылған маршрутизатордағы параметрлерге сәйкес уақыт пен күнді анықтайды.

KZ

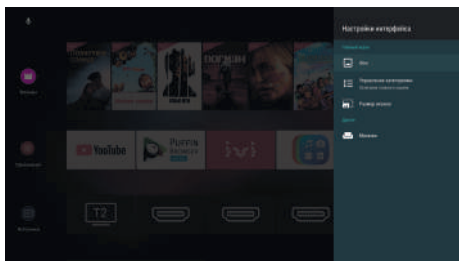

8. Арна параметрлері

Арналарды конфигурациялау үшін «Көздер» бөліміне өтіп, сандық (DVB-T2), кабельдік (DVB-C), аналогты (ATV), спутниктік (DVB-S2) теледидарды таңдаңыз. Сізге Автоматты немесе Қолмен баптау ұсынылады.

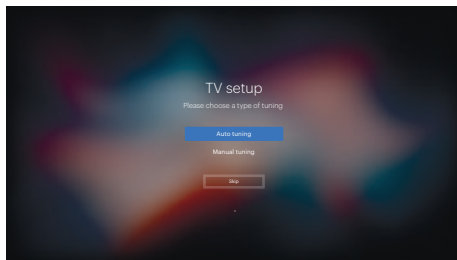

8.1. Автоматты реттеу.

Арналарды реттеу режимін, сандық (DVB-T2), кабель (DVB-C), аналогтық (ATV) таңдаңыз.

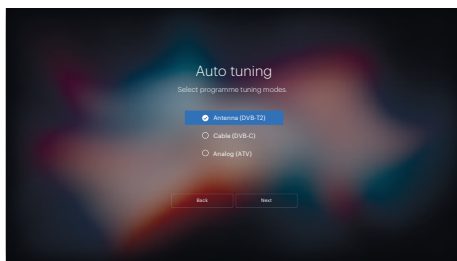

Содан кейін іздеу параметрлерін орнатып, Келесі түймесін басыңыз.

Ашылған терезеде іздеу барысы көрсетіледі.

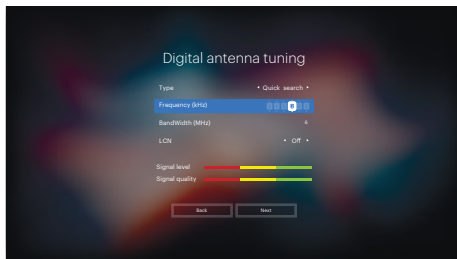

8.2. Қолмен орнату.

Арналарды реттеу режимін, сандық (DVB-T2), кабель (DVB-C), аналогтық (ATV), спутниктік (DVB-S2) таңдаңыз.

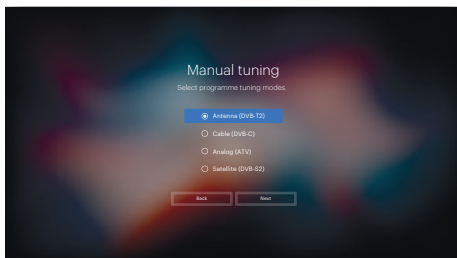

Кабель бағдарламаларын іздеу үшін, іздеу параметрлерін орнатып, Келесі түймесін басыңыз.

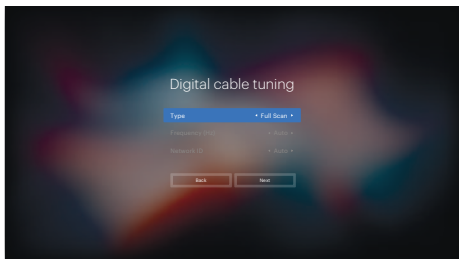

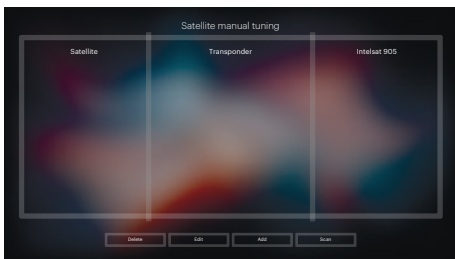

Аналогтық теледидар бағдарламаларын қолмен іздеу үшін, іздеу параметрлерін орнатып, Келесі түймесін басыңыз.

Спутниктік ТВ бағдарламаларын қолмен іздеу үшін, керекті спутник және транспондер опциясын таңдаңыз. Қажетті іздеу параметрлерін орнатқаннан кейін, Сканерлеу түймесін басыңыз.



9. Қашықтан ВТ басқару құралын теледидармен синхрондау

Жаңа қашықтан басқару құралын теледидармен синхрондау үшін «Параметрлер» мәзіріне өтіп, «Қашықтан басқару пульті мен аксессуарлар» тармағын таңдап, ашылған терезеде «Құрылғы қосу» тармағын таңдаңыз. Қашықтан басқару пультіндегі «Артқа»  және «Мәзір»  екі түймені бір уақытта басып тұрыңыз және осы түймелерді біраз уақыт ұстап тұрыңыз, қашықтан басқару құралындағы жарық индикаторын күтіңіз.

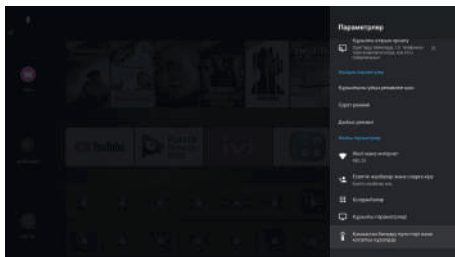

Қашықтан басқару құралын жұптастырғанда, теледидарға мүмкіндігінше жақын тұрыңыз. Сәтті қадамдастырудан кейін қашықтан басқару құралы табылған құрылғылар тізімінде пайда болады.

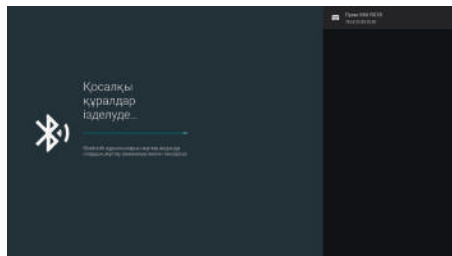

10. CEC/ARC

Consumer Electronics Control (CEC) - Тұтынушылар электроникасын басқару. **ARC** - жаңартылған CEC технологиясы және **Audio Return Channel**, қайтымды дыбыс арнасы.





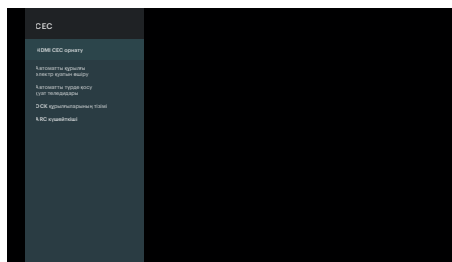

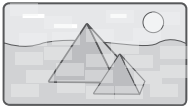

ARC\CEC қолдайтын құрылғыны теледидардағы HDMI ARC портына жалғау арқылы сіз қашықтан басқару пультін пайдаланып қуат, дыбыс деңгейі және басқа функцияларды басқару мүмкіндігіне ие боласыз. Көп жағдайда кірістірілген теледидар динамиктерін ажыратпай-ақ, теледидар дыбысын құрылғыға автоматты түрде беру оңай болады. Бұл функция жұмыс істеуі үшін қосылған құрылғы ARC-ті де қолдауы керек.

CEC параметрлері бар терезені ашу үшін «TV Settings» мәзіріне, содан кейін «CEC» тармағына өтіп, «HDMI CEC Settings» мәзір элементін таңдаңыз.



KZ

Ақауларды жою

Ақауларды сипаттау		Үқтимал себебі
Сурет	Аудио	
 <p>Цифрлік шу</p>	 <p>Шу</p>	Антенна жағдайын, бағытын немесе байланысын тексеріңіз
 <p>Қалыпты сурет</p>	 <p>Дыбыс жоқ</p>	Дыбыс деңгейі мен дыбыс шығысын тексеріңіз
 <p>Сурет жоқ</p>	 <p>Дыбыс жоқ</p>	Теледидар розеткаға қосылғанын тексеріңіз. Мәзір түймесін басып, дыбыс және сурет параметрлерін тексеріңіз
 <p>Қалыпты сурет</p>	 <p>Шу</p>	Аудио жүйесіндегі мәселелер

Егер теледидардың негізгі мәзінде кескінге қатысты проблемалар болса немесе жоғарыда аталған тізімде көрсетілмеген ақаулар болса, толық кеңес алу үшін KIVI жедел телефонына хабарласыңыз.

KZ

Ескертпе:

Сериялық нөмірді теледидардың артқы қақпағында немесе қорапта тексеруге болады. Құрылғы параметрлері > құрылғы параметрлері > құрылғы туралы мәзірден алынған бағдарлама туралы ақпаратты тексеруге болады. Жаңарту кезінде теледидарды ажыратпаңыз және қуат көзін ажыратпаңыз

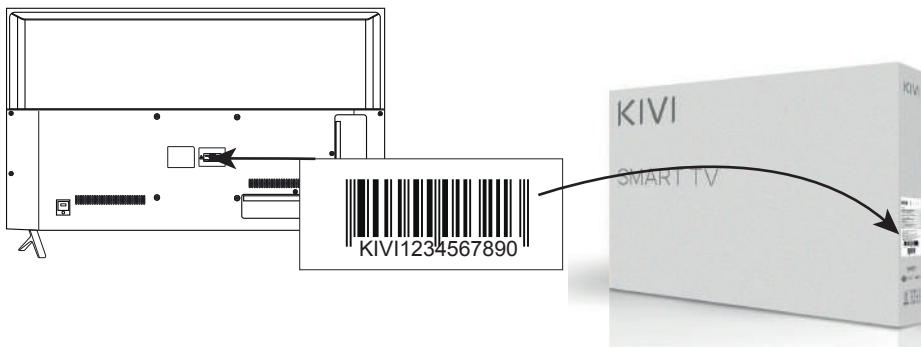



4031Q556211